

Е.А. Трофимов, Т.И. Трофимова

ОСНОВЫ ЭКОНОМИЧЕСКОЙ ТЕОРИИ

Учебное пособие

Министерство науки и высшего образования Российской Федерации
Байкальский государственный университет

Е.А. Трофимов, Т.И. Трофимова

ОСНОВЫ ЭКОНОМИЧЕСКОЙ ТЕОРИИ

Учебное пособие

Иркутск

Научное издательство Байкальского государственного университета

2020

УДК 330.1(75.8)

ББК 65.01я7

Т76

Печатается по решению редакционно-издательского совета
Байкальского государственного университета

Рецензенты

д-р экон. наук, проф. Г.Н. Макарова

канд. экон. наук, доц. В.А. Рудяков

Трофимов Е.А.

Т76 Основы экономической теории : учеб. пособие / Е.А. Трофимов, Т.И. Трофимова. — Иркутск : Науч. изд-во Байкал. гос. ун-та, 2020. — 146 с. — URL: <http://lib-catalog.bgu.ru>.

Рассмотрены важнейшие положения основополагающих тем курса основ экономической теории, формирующей экономическое мышление студентов. Показаны основные этапы становления и развития наиболее значимых школ экономической теории, формы существования общественного хозяйства, условия возникновения рыночных отношений, основные концепции обмена — трудовая теория стоимости и теория предельной полезности; даны характеристики спроса, предложения, равновесия, эластичности спроса и предложения, ренты потребителя и производителя, рассмотрено вмешательство государства в рыночный механизм. Представлены тесты, контрольно-обучающие программы по данной проблеме для студентов.

Для российских и иностранных студентов дневной, заочной и ускоренной форм обучения.

УДК 330.1(75.8)

ББК 65.01я7

© Трофимов Е.А.,

Трофимова Т.И., 2020

© Научное издательство

БГУ, 2020

Оглавление

Предисловие.....	4
1. Первые экономические учения мыслителей Древнего мира	6
2. Основные этапы эволюции экономической науки: базисные школы мировой цивилизации	11
3. Ведущие современные экономические теории.....	22
4. Важнейшие формы общественного хозяйства. Товарное рыночное хозяйство и его типы	29
5. Товар и его свойства. Потребительная стоимость и стоимость	33
6. Две парадигмы обмена: трудовая теория стоимости и теория предельной полезности. Стоимость, ценность, полезность	37
7. Теории возникновения денег. Деньги как категория товарного производства. Функции денег.....	40
8. Рынок и его функции в экономической системе. Субъекты и объекты рынка.....	47
9. Экономическое содержание спроса. Закон изменения спроса	53
10. Экономическое содержание предложения. Закон изменения предложения	59
11. Рыночное равновесие. Дефицит и резерв. Сдвиги равновесия в мгновенном, коротком и длительном периоде	63
12. Эластичность спроса по цене, доходу и проценту. Прямая и перекрестная эластичность спроса. Эластичность предложения	73
13. Рента потребителя и производителя	79
14. Государственное регулирование механизма спроса и предложения	81
Основные понятия и термины	85
Вопросы для контроля.....	86
Тесты.....	87
Контрольно-обучающие задания.....	102
Словарь ключевых терминов	110
Список рекомендуемой литературы	143

Идеи экономистов и политических деятелей — и когда они правы, и когда ошибаются — имеют гораздо большее значение, чем принято думать. В действительности только они и правят миром».

Джон Мейнард Кейнс

Изучение экономической теории должно привить молодым людям ощущение ответственности за судьбу своей страны.

Н. Грегори Мэнкью

ПРЕДИСЛОВИЕ

Кардинальные изменения, происходящие в современном мире, привлекают все большее внимание всех социальных институтов к развитию общественных процессов в целом, и экономических в том числе. Известное выражение В.И. Ленина «Политика — это концентрированное выражение экономики» подчеркивает основополагающее значение экономики для исследования всех тенденций в развитии человеческого общества.

Изучение современной рыночной экономики, сложных процессов, протекающих в ней, помогает понять реалии окружающего мира, ориентироваться в сложной палитре хозяйственных взаимоотношений субъектов экономических систем. Пополнив багаж знаний экономической теории, учащиеся почувствуют себя искушенным субъектом рыночных отношений. Людям постоянно приходится принимать множество хозяйственных решений. Знание основ экономической теории,

овладение ее инструментарием, позволяет им делать правильный рациональный выбор.

Принципы организации рыночной системы хозяйствования могут пригодиться в самых различных жизненных ситуациях.

Настоящее учебное пособие учитывает специфику и программу для иностранных студентов, обучающихся в России. Центральной проблемой предлагаемого пособия является анализ общих закономерностей функционирования современного рыночного механизма, который лежит в основе самых разнообразных национальных хозяйственных систем во всех регионах мира.

В пособии на базе функционального анализа для лучшего усвоения материала используется следующая логика изучения: сначала рассматриваются этапы развития экономической теории, формирование различных экономических школ, основные современные направления экономической мысли. Затем анализируются этапы становления рынка: показываются основные формы хозяйствования — натуральное хозяйство и товарное в свете общественного разделения труда; формы благ, сущность и свойства товара, теории возникновения и сущности денег, функции денег, выполняемые ими; затем исследуются положительные и отрицательные черты рыночной экономики, теории законов спроса и предложения, исключения из данных законов, теории равновесия рынка, сдвиги равновесия в мгновенном, коротком и длительном периодах; далее показаны теории эластичности спроса и предложения, теории ренты потребителя и производителя, а также последствия вмешательства государства в механизм рыночной экономики.

1. ПЕРВЫЕ ЭКОНОМИЧЕСКИЕ УЧЕНИЯ МЫСЛИТЕЛЕЙ ДРЕВНЕГО МИРА

Эволюционное развитие человеческого общества начинает свой отсчет с первобытнообщинного способа производства. Исследователи данного уклада общественного производства условно разделяют на два периода. Первый период характеризуется так называемым присваивающим типом хозяйства, когда люди находятся в сильной зависимости от даров природы. Для этого этапа характерно существование родовой общины, когда люди живут небольшими группами по 50 человек, связанных родовыми связями. Среда обитания каждого рода, его численность зависят от тех природных ресурсов, которые группа могла добыть и потребить на территории своего обитания. Поэтому данный уклад связан с постоянной миграцией племен. Отсутствие прибавочного продукта, часто неравномерная добыча средств существования и их минимальное количество, необходимое просто для физиологического выживания племени, обуславливали уравнительное распределение добываемых продуктов питания. Основные средства производства в это время были каменными.

Второй условный период, выделяемый учеными, связан с более высокой степенью организации жизнедеятельности человечества — специализацией на выращивании культурных растений, приручению и разведению животных. На этом этапе складываются предпосылки и происходит первое крупное общественное разделение труда — отделение земледелия от скотоводства.

Произошедшая специализация, ее постоянное углубление в данных видах деятельности (земледелии и скотоводстве) привели к росту производительности труда и соответственно возможности создания прибавочного продукта. Древние племена и родовые общины расселялись, как правило, на пойменных землях, в долинах рек, где находились самые плодородные земли. Все вышесказанное способствовало тому, что племена, выбравшие земледелие, сменили образ жизни с кочевого на оседлый. Произошли и изменения и в родовых общинах. Они

превращаются в соседские общины, основанные на территориальном принципе близости разных племен.

Переход к оседлости привел к обновлению общины: появлению новых видов деятельности, которым не было места в предыдущих периодах. Эти новые виды деятельности базировались уже на совместном коллективном труде. Например, орошение земельных участков немыслимо без усилий значительного коллектива людей.

Специализация людей на определенных видах деятельности способствовала совершенствованию и росту производительных сил существовавшего общества. Создались условия для получения прибавочного продукта. Эти процессы привели к возможности и необходимости обмена между общинами продуктами своего труда.

Совершенствование средств труда приводит к имущественному расслоению внутри племени. Появляются моногамные семьи. Внутриобщинные связи усложняются. Функции управления коллективом берет на себя верхушка. Первобытное общество уступает свое место рабовладельческому способу производства.

Социально-экономическим базисом появления первого классового общества стало возникновение частной собственности и возвышение отдельных семей относительно других родственников.

В условиях рабовладельческого строя прибавочный продукт полностью присваивается рабовладельцем и потребляется непосредственно в своем хозяйстве. «Проедание» прибавочного продукта хозяином и его семьей означает, что последний изымается из хозяйственного оборота, из дальнейшего производства. Поэтому при данном способе производства, как и при всех дорыночных формациях имеет место простое воспроизводство, т.е. повторение процесса производства в неизменяющихся масштабах.

Уже при первобытном способе производства появляются новые методы организации труда. Таким важным методом стала простая кооперация. Более широкое применение она получила при рабовладельческом способе производства, что позволило повысить производительность труда и значительно увеличить объем прибавочного продукта.

Труд рабов, организованный как кооперация огромных масс работников, привел к появлению крупных населенных пунктов — городов. Происходит принципиально новый момент в жизни общества: город отделяется от деревни.

Переход от «медного века» к «железному», позднее открытие бронзы создали возможности производства и совершенствования более производительных средств труда. Потребности общества в новых средствах труда, в средствах производства, в украшениях для господствующих классов и т.д. способствуют выделению еще одного вида деятельности: ремесла. Происходит второе крупное общественное разделение труда: отделение ремесла от земледелия.

Технический прогресс в сельском хозяйстве: создание плуга, использование скота как тягловой силы позволило увеличить площадь возделываемой земли и увеличить урожай. Производство прибавочного продукта позволяло кормить захваченных во время войн пленников и использовать их в качестве рабов. Войны становятся не только средством захвата территорий, имущества покоренных народов и рабов, но и средством формирования и накопления первоначальных производственных ресурсов. Применение и распространение металлов создало предпосылки приручения лошадей и соответственно возможности для массовой миграции, для освоения новых территорий, для «великого переселения народов».

Углубление экономических связей, специализация разных групп населения на определенных видах деятельности, дальнейшее совершенствование обработки металлов создали условия для постройки торгового флота. Это дало мощный толчок развитию торговли. В античную эпоху она становится важнейшим видом деятельности значительного слоя населения. Данные процессы привели к третьему крупному разделению труда: отделению торговли от ремесла.

Дальнейшее расширение специализации по различным видам деятельности разных групп населения формирует отделение науки от ремесла. Наукой могли заниматься исключительно представители господствующих классов, таким образом наука в тот период отрывалась

от потребностей реального производства. Физический труд презирался рабовладельцами, считался для них недостойным занятием.

Эволюция познания существующего строя, углубление научного знания в самых разных направлениях выделило экономическое направление изучения окружающего мира среди других направлений исследования природы и общества. Истоки современной научной экономической мысли историки находят трудах мыслителей Древнего мира, сначала в колыбели человеческой цивилизации странах Древнего Востока. В трудах древнеиндийских ученых «Законах Ману» (IV–III вв. до н.э.) констатируется существование общественного труда, классовых взаимоотношений господства и подчинения.

Значительный вклад в историю экономической мысли внесли древнекитайские ученые, особенно Конфуций (551–479 гг. до н.э.), они рассмотрели различие между умственным и физическим трудом. Умственный труд, по мнению древних китайцев, был прерогативой исключительно «высших классов», а второй — уделом рабов. Но в трудах другого древнекитайского философа Сюнь Цзы (III в. до н.э.) формулируется точка зрения, что все люди равны от рождения, что национальными богатствами должны пользоваться все члены общества, что «простолюдины» тоже должны иметь право частной собственности на землю. Поэтому уже в тот период поднимались вопросы социальной справедливости, призывы к освобождению рабов-землевладельцев и рабов-ремесленников.

Считается, что наиболее важными дошедшими до современного знания взглядами, были труды ученых Древней Греции. Труды Ксенофонта (430–355 гг. до н.э.), Платона (427–348 гг. до н.э.) и особенно Аристотеля (384–322 гг. до н.э.), учителя Александра Македонского.

Аристотеля часто называют первым экономистом. В своих знаменитых экономических работах «Этика» и «Политика» он впервые определил важные экономические категории политической экономии, сформулировал вопрос о сравнимости продуктов при обмене, пытался найти принципы образования и изменения цен, определил два вида человеческой деятельности: потребление, которая называлась активной

деятельностью, и производство, определяемое как продуктивная деятельность. Он сделал попытку сформулировать понятие полезность как основу ценности хозяйственных благ.

Значительный вклад в экономическую науку античного периода внесли мыслители Древнего Рима: Варрон (116–27 гг. до н.э.), Катон Старший (234–149 гг. до н.э.), Колумелла (I в. н.э.), Сенека (ок. 4 г. до н.э. — 65 г.) и др. Они продолжили экономическое осмысление рабовладельческого общества, начатое учеными Древней Греции. Основой их учений являлась обоснование необходимости и незыблемости рабства.

Библия для современного человека является памятником экономических представлений о прошедшей эпохе древних евреев и народов, населявших древнюю Палестину. В Библии обосновываются незыблемость защиты частной собственности, принципы справедливой цены, социальной, а не индивидуальной оценки продуктов, святость простого хозяйственного труда и т.д.

2. ОСНОВНЫЕ ЭТАПЫ ЭВОЛЮЦИИ ЭКОНОМИЧЕСКОЙ НАУКИ: БАЗИСНЫЕ ШКОЛЫ МИРОВОЙ ЦИВИЛИЗАЦИИ

Меркантилизм

Первой важнейшей школой экономической теории считается меркантилизм. От итальянского *merkante* — торговля, купец. Становление политической экономии как самостоятельной науки начинается с работ экономистов XVII–XVIII вв. Эта школа зародилась в эпоху, становления капитализма, зарождения мануфактур, углубления общественного разделения труда, расширения внешних и внутренних рынков, интенсификации денежного обращения, которая вошла в историю как эпоха Великих географических открытий. Меркантилисты выражали идеологию формирующегося класса предпринимателей, периода зарождения рыночной экономики и первоначального накопления капитала. Она состояла в защите политики экономического протекционизма, поддержки экспансии торгового капитала, поощрении экспорта, что в конечном было способствовало развитию промышленности внутри страны. Эта государственная политика осуществлялась путем введения таможенных барьеров, ограничения проникновения в страну иностранных товаров и капиталов.

Наибольший вклад в развитие меркантилизма внесли: Томас Манн (1571–1641), его называют отцом меркантилизма; Антуан Монкретьен де Ваттевиль (1575–1621); Дэдли Норс (1641–1691) — первого и самого решительного сторонника свободной торговли, одного из самых лучших умов меркантилистов; Давид Юм (1711–1776) — знаменитый философ, заслуживший известность фундаментальными экономическими работами, одного из создателей количественной теории денег.

В основе учения меркантилистов лежал поиск источника происхождения богатства. Причем его источник они нашли в сфере обращения. Эта школа выражала интересы торгового капитала и представляла интересы торговцев.

Меркантилисты в своих трудах исследовали две основные проблемы: первая — внешняя торговля и торговый баланс, вторая — деньги и уровень ссудного процента. Проблемы торгового баланса рассматривались под углом зрения как средства привлечения благородных металлов в страну. Здесь начинают формироваться представления о меновой стоимости, денежной форме стоимости, денежной форме капитала. Данное течение базировалось на том, что товар имеет стоимость в силу того, что покупается за деньги, а величина стоимости зависит от того, сколько денег дадут за товар. Драгоценные металлы — золото и серебро — рассматривались ими как предметы, по своей природе наделенные свойствами денег.

Это научное течение прошло два этапа: ранний (наивный) и поздний (развитый) меркантилизм. Ранний наивный меркантилизм предполагает, что богатство страны определяется привлечением и удержанием как можно большего количества благородных металлов. Поздний развитый меркантилизм считает краеугольным камнем своей политики не запрещение вывоза денег из страны, а активный торговый баланс, т.е. превышение вывоза товаров из страны над ввозом, что обеспечивало регулярный приток благородных металлов.

Однако неразвитость рыночных отношений того периода времени привела к тому, что меркантилисты не смогли охватить полностью все процессы национального хозяйства в целом. Их теоретические взгляды и выводы были представлены очень отрывочно на фоне исследований отдельных практических вопросов.

Физиократы

Эстафету научного познания от меркантилистов подхватили физиократы. Это направление выражало интересы крупных землевладельцев. Термин «физиократы» образован от греческих слов *phisis* и *kratos*, что дословно означает «власть природы». К этому течению принадлежала группа экономистов второй половины XVIII в., проживавших в основном во Франции. Основателем данного направления был Франсуа Кене (1694–1774), придворный врач Людовика XV. Он в 55

лет начал интересоваться экономическими проблемами и обратился от научных работ по медицине к изучению экономики. На антресолях Лувра в его жилище собиралась группа учеников и сторонников: В.Р. Мирабо-старший (1715–1789), Дюпон де Немур (1739–1817), А.Р. Тюрго (1727–1781).

Физиократы стояли на принципиально других позициях нежели меркантилисты. Они совершенно по-другому рассматривали значение земледелия, торговли и промышленности в производстве прибавочного продукта, роль и значение денег в привлечении в страну благородных металлов через активный торговый баланс, вмешательство государства в хозяйственную жизнь общества.

Главной безусловной заслугой физиократов является перенесение исследования о происхождении стоимости и прибавочного продукта из сферы обращения в сферу производства. Это был большой шаг вперед по сравнению с меркантилистами. Однако в силу объективных причин: неразвитости промышленности и всех экономических отношений, с ней связанных, во Франции в тот период взгляды физиократов страдали ограниченностью.

Эта ограниченность проявлялась в том, что производительным трудом считали только земледельческий труд в сельском хозяйстве, т.е. под производством физиократы понимали только земледелие. Считали промышленность непроизводительной отраслью хозяйства. Единственной формой прибавочного продукта считали земельную ренту. Промышленников и наемных работников объединяли в один класс, который называли и считали бесплодным классом.

По выражению К. Маркса, Ф. Кене построил схему движения совокупного общественного продукта с крыши, не имея ясного представления о товаре, капитале, классовой структуре общества и т.д. Эта первая попытка поражала гениальной смелостью, но она была беспочвенной.

Кроме того, отличие теории Ф. Кене от меркантилистов состояло в утверждении эквивалентности обмена, что явилось обоснованием положения о том, что богатство создается не в сфере обращения, что

обмен или торговля не порождают богатств. В основе рыночных цен товаров, по его мнению, лежит «их редкость или изобилие и более или менее сильная конкуренция продавцов и покупателей». Обмениваются исключительно равновеликие стоимости. Если обмен происходит на принципе эквивалентности, то источник богатств, увеличения доходов нужно искать вне сферы обращения, следовательно, в производстве.

Если меркантилисты видели в деньгах воплощение богатства, то физиократы обосновывали теорию о том, что деньги нужны обществу как средство обращения, как инструмент для движения товаров. Накопление денег у отдельных экономических субъектов физиократы полагали вредным, в связи с тем, что деньги покидают сферу обмена и не выполняют единственную предназначенную им функцию.

Английская классическая политическая экономия

Английская классическая политическая экономия осуществила разработку более глубоких взглядов на природу товарно-денежных отношений. Основателем этого важнейшего направления в экономической теории является известный английский экономист Вильям Петти, который еще в 1652 г. в своем ставшем знаменитом «Трактате о налогах и сборах», обосновал, что источником богатства и увеличения доходов является труд.

Будучи не только теоретиком, но и выдающимся практиком В. Петти считает, что существуют две категории цены. Он определяет их следующим образом: первую — политической, которую связывает с колеблющейся рыночной ценой, вторую — естественной, которая составляет стоимость данного товара.

В. Петти обосновывает на примере добычи серебра в Перу и выращивания пшеницы в Англии принципы меновой пропорции, в которой обмениваются два эти товара. Он приходит к мнению, что в основе данного обмена лежит труд, затраченный на их производство, поэтому стоимость определяется трудом, а соответственно стоимость зависит

от производительности труда по добыче серебра. Так была сформулирована первая в истории экономической теории сущность трудовой теории стоимости.

В. Петти показывает, как проявляется стоимость при обмене. Он приравнивает не только какой-то товар к любому другому товару, но и приравнивает первый товар к деньгам. В этом проявилось влияние идей меркантилистов.

Одним из первых в истории экономической теории обращает внимание на проблему специфики труда, создающего стоимость. Он считает, что только труд по добыче благородных металлов представляет собой источник меновой стоимости причем «различие видов труда не имеет здесь никакого значения — все зависит только от рабочего времени».

Создатель трудовой теории стоимости исследует деньги с позиций трудовой теории стоимости. Деньги рассматриваются им как всеобщий эквивалент, стоимость которого зависит от количества затраченного на его производство труда. Позднее эти важнейшие положения были развиты А. Смитом, Д. Рикардо, К. Марксом.

Однако В. Петти считал, что источником стоимости является не только труд, но и природа и земля. Причем под землей он понимал цену земли, а не вещество природы. Такие пробелы и недопонимания вызваны недопониманием и с отсутствием разграничения категорий потребительной стоимости и стоимости товара, а также роли конкретного и абстрактного труда в создании стоимости товара.

Хотя в своих трудах В. Петти незначительную роль отводит деньгам, но он пытается формулировать проблему количества денег, необходимых для обращения и подходит очень близко к определению их количества, т.е. к пониманию закона денежного обращения. Именно В. Петти высказал такие гениальные идеи, дальнейшее исследование которых легло в основу трудовой теории стоимости.

Все же основателем трудовой теории стоимости считается другой знаменитый шотландский экономист А. Смит (1723–1790). В своей са-

мой выдающейся работе «Исследование о природе и причинах богатства народов», он заложил фундамент всей трудовой теории стоимости, представил впервые в истории экономической мысли целостное изложение экономической теории. Именно он сформулировал главные категории трудовой теории стоимости.

В научных работах А. Смита представлены два метода исследований: первый — аналитический, с помощью которого изучаются внутренние связи экономических явлений, сущность явлений рыночной экономики; и второй — описательный, рассматривающий внешние формы и связи реальной действительности. Соответственно все категории и процессы рыночной экономики рассматривались им под разными углами зрения, противоречиво, что отразилось в теории стоимости.

Для А. Смита трудовая теория стоимости является объяснением всех процессов и явлений рыночного хозяйства. Известно, что, разрабатывая ее, автор пришел к ряду важных выводов. Он определил две стороны товара: потребительную стоимость и меновую стоимость; что обмен товаров происходит независимо от отрасли промышленности и потребительной стоимости в соответствии с затратами труда на их производство.

Важнейшим шагом вперед стала для экономической теории рассмотрение проблем простого и сложного труда, интенсивности труда под углом зрения образования стоимости. До сегодняшнего дня в учебниках по истории экономических учений изучается сформулированный А. Смитом «парадокс стоимости» согласно которому, потребительная стоимость очевидным образом не совпадает с меновой стоимостью. Например, алмаз, который человек может не увидеть всю жизнь, стоит очень дорого; а вода, без которой человек может не прожить больше трех суток, очень дешево. Таким образом, рассмотрение теории стоимости в его научном варианте привело к важнейшим результатам, но он не провел границу между индивидуальным и общественно необходимым рабочим временем, не раскрыта сущность денег: для А. Смита они представляют «великое колесо обмена».

А. Смит, исследуя товарные отношения с описательных позиций внешней видимости, основное внимание уделяет меновой стоимости товара, не отличая ее от стоимости и отождествляя их. Он приходит к выводу, что стоимость товара определяется количеством труда, которое владелец товара может купить на него. Это представляет, на наш взгляд, научный подход. Однако трактовка стоимости как труда, покупаемого на данный товар, не выдерживает критики, так как А. Смит здесь противоречит себе. Во втором случае он сводит меру стоимости не к рабочему времени, а к стоимости рабочей силы, к оплаченной стоимости, т.е. к заработной плате.

В экономическую литературу вошло понятие «догма Смита». Смит валовой общественный продукт сводил к вновь созданной стоимости, т.е. исключал из совокупного общественного продукта стоимость потребленных в течение года средств производства.

Этот выдающийся экономист сформулировал знаменитую теорему о «невидимой руке», суть которой состоит в том, что каждый отдельный человек старается употребить свой капитал так, чтобы продукт его обладал наибольшей стоимостью. Обычно он не имеет в виду содействовать общественной пользе и не сознает, насколько он ей содействует. Он имеет в виду лишь свой собственный интерес, преследует лишь собственную выгоду, причем в этом случае он невидимой рукой рынка направляется к цели, которая совсем и не входила в его намерения. Преследуя свои собственные интересы, он часто более действенным образом служит интересам общества, чем тогда, когда сознательно стремится делать это. Эта знаменитая теорема о «невидимой руке» стала символом веры и руководством к действию для многих поколений экономистов.

Главной идеей учения А. Смита является идея либерализма, минимального вмешательства государства в экономику, рыночного саморегулирования на основе свободных цен, складывающихся на основе спроса и предложения.

Давид Рикардо (1772–1823) занимает вслед за А. Смитом одно из самых выдающихся мест в английской классической политической

экономии. Его заслугой является то, что он освободил трудовую теорию стоимости от внутренних противоречий, изложив ее в виде строго последовательной и логически завершенной теории. Он отходит от позиции А. Смита о смешении «труда затраченного» с «трудом покупаемым». В основе его учения лежит понятие труда, затраченного на производство товара, а в изменении количества этого труда усматривает главную причину количественных изменений стоимости.

Объективность анализа считается главной чертой метода Рикардо. Он не приемлет характерную для Смита субъективную оценку трудовых усилий отдельного человека. Рынок принимает продукты труда, отрицая личные переживания и индивидуальные издержки, стоящих за ними производителей. Законы рыночной конкуренции заставляют производителей продавать одинаковые товары по одной цене.

Д. Рикардо попытался дать понятие общественно необходимого труда. Но под общественно необходимыми он понимал не средние, а худшие условия производства, и не только в сельском хозяйстве, но и в промышленности. Разграничение индивидуальных и общественно необходимых затрат стало серьезным вкладом в разработку категорий трудовой теории стоимости.

Заслугой Д. Рикардо является рассмотрение изменения величины стоимости товара в зависимости от изменения производительности труда.

Важнейшее значение в учении Д. Рикардо имеет вопрос о перенесении стоимости средств производства на производимые товары. Он пришел к выводу, что в образовании стоимости участвует не только живой труд, но и овеществленный, стоимость которого переносится на готовый продукт. Д. Рикардо впервые показал, что средства труда не создают новой стоимости, что их собственная стоимость переносится на товар. Однако он не смог четко разграничить две части стоимости — перенесенную на готовый товар и вновь созданную. Доказав факт перенесения стоимости с средств труда на готовый продукт, он не смог раскрыть механизма этого процесса.

Деление общества на классы и распределение национального дохода между различными группами общества, по мнению Д. Рикардо, не играет никакой роли в образовании стоимости, которая определяется соответствующим количеством труда. Этот принцип характерен и для простого товарного производства, и для развитой рыночной экономики.

Английская классическая политическая экономия представляет собой значительный этап в эволюции мировой экономической мысли. В целом ее вклад в развитие экономической теории: трудовая теория стоимости, считается чрезвычайно важным и значительным.

Марксистская политическая экономия

На базе английской классической политической экономии было построено красивое, мощное, теоретическое здание марксистской политической экономии. К. Маркс (1818–1883) осуществил многогранное исследование природы рыночной экономики, капиталистического способа производства домонополистического периода. Это учение оказало огромное влияние на все стороны жизни человечества в XIX и XX вв.

До 1843 г. К. Маркс увлекался изучением диалектики Гегеля. Главным этапом в становлении его экономической системы стала разработка материалистического понимания истории как методологической основы диалектико-материалистической политической экономии.

Глубокое изучение политической экономии и теорий А. Смита, Д. Рикардо, Ж. Б. Сэя впервые К. Маркс начал с 1844 г. Много времени он посвятил работам В. Петти, П. Буагильбера, Ф. Кене, утопистов.

К. Маркс начинает логическое исследование законов развития капиталистического общества с товара как исходного пункта построения «экономической клеточки» всего буржуазного строя. Затем переходит к теории денег, а далее — к концепции капитала. В своем главном труде «Капитал», первый том которого вышел в свет в 1867 г., было сформулировано учение об общественно-экономических формациях,

составляющих их элементах, первопричинах смены формаций, сформулирован внутренний источник движения общества — общественные противоречия; разработаны теория воспроизводства и экономических кризисов, рассмотрена сущность цены производства, создано учение о двойственном характере труда, воплощенного в товаре, исследованы противоречия, заключенные в товаре, теория прибавочной стоимости, представлен оригинальный анализ эволюции формы стоимости. Заслугой марксизма также считается создание теории абсолютной ренты, рассмотрение сущности наемного труда, представленная характеристика капиталистической эксплуатации и т.д.

К. Маркс создал концепцию развития социального строя, более совершенного, нежели капитализм — социализм. Основными принципами нового строя, по мнению создателей теории, являлись: общественная собственность на средства производства, отсутствие эксплуатации наемного труда, равная плата за равный труд, всеобщая и полная занятость, ведение хозяйства по единому плану.

Однако догматическое применение основных идей марксизма в построении социалистического общества в некоторых странах явилось плохой услугой этому прогрессивному для своего времени учению. Серьезным недостатком марксизма явилось его то, что основное внимание отводилось антагонистической классовой борьбе, социальной революции, диктатуре пролетариата, а задачам и рекомендациям для улучшения уровня жизни отводилось незначительное внимание.

Идеи К. Маркса нашли своих многочисленных последователей не только в странах социалистического лагеря, но и среди известных западных экономистов. Всплеск интереса к его работам наблюдается в периоды начала очередных экономических и финансовых кризисов. При этом со стороны многочисленных западных экономистов марксизм всегда подвергался жесткой критике.

Маржинализм

Параллельно с марксизмом развиваются множество новых течений, школ, направлений, а также ветвей этой науки. К наиболее известным относится очень популярный в то время «экономический романтизм», ярким представителем которого был Жан Шарль Леонара Сисмонда де Сисмонди (1773–1842 гг.). Главным трудом его жизни стала работа «Новые начала политической экономии», написанная в 1819 году. В этой работе автор выступил с критикой экономического механизма капиталистического рыночного общества, отрицательных черт рыночной экономики. В фокусе его учения стоит распределение созданного общественного продукта, от которого зависят как потребление, так и производство. Сисмонди считал, что политическая экономия должна быть наукой о совершенствовании социального механизма ради счастья людей. В царской России у «экономического романтизма», было много последователей в лице русских народников. Самыми яркими представителями были Н. Г. Чернышевский и Н. А. Добролюбов.

Большой популярностью пользовались теории социалистов-утопистов Анри Клод Сен-Симона, Шарля Фурье, Роберта Оуэна. Эти ученые тоже выступали с критикой отрицательных моментов, присущих рыночной экономике, и требованиями реорганизации производства — распределения — обмена — потребления. Они считали необходимым отменить частную собственность, снять противоположность между умственным и физическим трудом, установить справедливую социальную систему, т.е. боролись за экономические требования. Однако, в отличие от марксизма, были против революции и политической борьбы.

Наряду с определением экономической теории как науки о богатстве существовали и другие мнения. Так, историческая школа в лице В. Винера, В. Зомбарта, М. Вебера определяло ее как науку о народном хозяйстве. Они отстаивали приоритет не общих, а национальных начал в науке, отрицали возможность наличия общей для всех стран экономической науки. Предметом политической экономии они считали хозяйственную эволюцию и национальные особенности каждой отдельной страны.

3. ВЕДУЩИЕ СОВРЕМЕННЫЕ ЭКОНОМИЧЕСКИЕ ТЕОРИИ

Современные экономические теории представлены множеством самых разных школ, позиций, подходов. Основные теории современной экономической мысли можно объединить в три большие концепции: неоклассическое; кейнсианское; институционально-социологическое.

Своим появлением неоклассическое направление «обязано» теории К. Маркса. Как известно, оно родилось как критика теории политической экономии пролетариата. Данное направление являлось преобладающим вплоть до 30-х гг. XX в.

Большое разочарование постигло приверженцев данной теории во время кризиса 1929 г. и последовавшей за ним Великой депрессии, когда основные инструменты и рекомендации этой концепции не работали, и не смогли вывести экономику из столь плачевного состояния. В силу этого в экономической науке и в практике преобладающее место занимает теория, основной концепцией которой становится учение о необходимости государственного вмешательства в экономику — кейнсианство.

Используются века и последовавшие за ним сырьевой, валютный, энергетический кризисы показали несостоятельность кейнсианства в новых экономических условиях. И тогда общественная мысль опять обратилась к классическому заделу экономической теории, который вновь стал популярен и актуален и используется правительствами развитых стран в настоящее время. В научной литературе неоклассическое направление названо новый классический экономикс. Базу данной теории составляет маржинализм в соединении с классической политической экономией.

Основы неоклассического направления изложены в трудах Альфреда Маршалла — представителя знаменитой кембриджской школы. Его выдающейся заслугой считается создание теории соединяющей теории предельной полезности и издержек производства. Он доказал,

что спрос и предложение являются равноправными элементами рыночного механизма. А. Маршалл показал баланс спроса и предложения через понятие рыночного равновесия, предложил концепцию эластичности спроса и эластичности предложения. Эти инструменты используются для объяснения микроэкономических процессов и в настоящее время.

Самыми распространенными теориями неоклассического направления второй половины XX в. считаются теории монетаризма, неолиберализма, рациональных ожиданий и т.д.

Теория монетаризма, успешно примененная в США Р. Рейганом в годы его пребывания на посту президента этой страны, была очень популярна в США. Автором данной теории является известный американский экономист М. Фридмен, профессор Чикагского университета, лауреат Нобелевской премии по экономике 1976 г.

М. Фридмен полагал, все серьезнейшие и острейшие экономические потрясения вызваны негативными процессами, происходящими в денежной и финансовой сфере, и не связаны с нестабильностью рыночной экономики. Соответственно, по его мнению, государство не должно вмешиваться в важные рыночные процессы.

Монетаризм вошел в историю экономической мысли как концепция стабилизации экономики, в которой приоритетная роль отводится денежным факторам. Государство, согласно этой теории, должно отпустить все экономические процессы на свободную игру рыночных сил и контролировать только один параметр денежную массу в обращении и запасах, эмиссию денег, способствовать достижению сбалансированности государственного бюджета и установлению высокого кредитного банковского процента. Эту политику характеризовали еще как политику «дорогих денег».

Теорию неолиберализма связывают с именами выдающихся ученых-экономистов Людвиг фон Мизеса (1881–1973), Фридриха фон Хайека (1899–1992), Людвиг Эрхарда (1897–1977). Данное теоретическое течение предполагает необходимость сокращения вмешатель-

ства государства в экономические процессы, так как частное предпринимательство, согласно данной концепции, способно вывести экономику из кризисных ситуаций, а также создать условия для подъема благосостояния населения страны. Таким образом, эта теория нацеливает на предоставление максимальной свободы для предпринимателей и торговцев в их хозяйственной деятельности.

На базе теории неолиберализма, а также идей социального равенства видный политический деятель ФРГ Людвиг Эрхард в знаменитой книге «Благосостояние для всех» выдвинул, а затем и внедрил в хозяйственную практику свою теорию социально ориентированного рыночного хозяйства, которая была высоко оценена мировым экономическим сообществом. Суть данной концепции состояла в следующих моментах: свободные цены, свободная конкуренция, равновесие спроса и предложения, равновесное состояние экономики в целом. Государство должно было обеспечить все названные условия, а также гарантировать социальные нормы развития современного общества. Все развитые страны взяли на вооружение идеи социально ориентированной рыночной экономики.

Теорию обязательного государственного вмешательства в экономику, смягчения всех кризисных отрицательных черт рыночной экономики создал английский экономист лорд Джон Мейнард Кейнс (1883–1946), который в 1946 г. опубликовал книгу «Общая теория занятости, процента и денег». Эта теория вошла в мировую научную мысль под названием «кейнсианская революция». Новые идеи Кейнса сыграли важную роль в развитии экономики первой половины XX в., ее воздействие на общественное и экономическое сообщество сравнивают только с влиянием идей А. Смита и К. Маркса.

Данная теория обосновывала необходимость государственного регулирования рыночной экономики через сокращение или увеличение совокупного спроса путем изменения наличной и безналичной денежной массы. Посредством данного регулирования можно воздей-

ствовать на процессы инфляции, безработицы, изменять несбалансированность спроса и предложения, смягчать последствия экономических кризисов.

Теорию Дж. Кейнса разделяли многочисленные ученики и последователи, которые развивали его идеи. Среди них можно выделить ученых, оказавших значительное влияние на экономику многих западных стран: С. Харриса, А. Хансена, Р. Харрода, Дж. Робинсон, А. Лернер и множество других.

Дж. Кейнс изучил количественные функциональные аспекты повторения экономических процессов в период кризиса, чтобы посредством государственного регулирования обеспечить непрерывную жизнедеятельность национального экономического механизма. Он предложил вместо микроэкономического анализа, новый макроэкономический подход, новые инструменты для своего анализа: предельную склонность к потреблению, предельную склонность к сбережению, предельную склонность к инвестированию, сформулировал свои психологические законы; показал взаимообусловленность валовых показателей: национального дохода, потребления, инвестиций, сбережений и т.д. «Краеугольным камнем» теории Кейнса считается емкость рынка, принцип эффективного спроса, теория мультипликатора, общая теория занятости, предельная эффективность капитала и нормы процента.

К выдающимся последователям Дж. Кейнса получившим имя неокейнсианцев относятся Джоан Робинсон (1903–1983), Алвин Хансен (1887–1975), К. Курихара, Л. Клейн. Всех их отличает необходимость учета в своих исследованиях более всестороннего влияния всех факторов динамики хозяйственных процессов. Они стоят на позициях противодействия монополиям, защищают интересы производителей, интеллигенции, служащих, им принадлежит создание теории несовершенной конкуренции, системы встроенных стабилизаторов и т.п.

К третьему важнейшему направлению экономической теории относится институционально-социологическое. В экономической науке его представляют Т. Веблен (1857–1929), Дж. Коммонс (1862–1945),

У. Митчелл (1874–1948), Дж. Гэлбрейт (1902–2006). В этимологии данной концепции лежит латинское слово *institutum*, означающее устройство, учреждение. Представители данной концепции представляют экономику как некую систему, в которой отношения между хозяйствующими субъектами формируются под воздействием как экономических, так и внеэкономических факторов, среди которых приоритетную роль играют технико-экономические факторы. В этой теории понятие «институт» может включать и государство, и корпорацию, и общественные организации, и профсоюзы, и монополия, и конкуренция, и налоговая система, а также и правовые нормы, и сформировавшийся образ мышления. Данные концепции подвергаются критике недостатки рыночной экономики: диктат монополий, отрицательные последствия рыночной стихии, безработица, растущая милитаризация экономики, «результаты» деятельности общества потребления: бездуховность, жажда наживы, отрицание общественных моральных норм и традиций и т.д.

Это направление экономической теории (политической экономии) представлено в научной литературе в различными популярными течениями: социально-психологический институционализм (Т. Веблен), социально-правовой институционализм (Джон Р. Коммонс), конъюнктуроведение (У.К. Митчелл) и т.д.

Известный американский исследователь экономических отношений Торстейн Веблен издал очень популярную книгу «Теория праздного класса». В этой работе Веблен подверг критике политэкономов, которые стремились упростить действительность, и обосновывали возможность описания деятельности человека с помощью математических методов и уравнений. Он обосновывал положение о том, что в капиталистическом обществе возможна лишь временная стабильность. Дальнейшее развитие капитализма приводит к тому, что богатые становятся все богаче, а бедные слои населения по-прежнему беднеют и не имеют возможности вырваться из порочного круга низких доходов. Поэтому в данном обществе потребление уже давно стало средством повышения социального статуса, так как высокие цены, как

известно, стимулируют повышение количества производимых товаров в большей мере, чем это происходит при низких ценах. Стремление предпринимателей к увеличению прибыли заставляет их идти на непорядочные, а иногда и преступные поступки: беспринципное устранение конкурентов, ограничение выпуска определенных социальных товаров, производство и покупка заведомо вредных товаров и т.д. Непримируемая позиция Веблена по отношению к отрицательным порокам капитализма вызывали по отношению к нему почти личную враждебность. Ему были перекрыты при жизни все пути в ученом мире и к академическим постам. Он закончил свою жизнь в нищете и одиночестве. Однако его теории представлены и сегодня во всех курсах экономической теории и политической экономии. А в разговорный оборот экономистов вошла фраза: «Вебленов костюм носится хорошо и мало устарел».

Одной из самых популярных теорий этого направления является теория трансформации и преобразования современного общества. Представители институционализма считают, что научно-технический прогресс приведет к смягчению ситуации в области социальных противоречий, к благоприятной общественной эволюции от индустриального общества к высшей ступени постиндустриального общества: информационной экономике. Именно эта абсолютизация роли технико-экономических факторов послужила поводом для рождения теории конвергенции, автором которой считается Дж. Гэлбрейт. У данной теории очень много последователей.

Неоконституционализм подразумевает отказ от абсолютизации технических факторов, предполагает в современных условиях наиболее важное внимание уделять человеку и социальным проблемам. К наиболее важным теориям считаются экономическая теория прав собственности Рональда Коуза и теория общественного выбора Джеймса Бьюкенена. Базируясь на данных теориях, формируется экономическая политика развитых стран и на этой основе можно говорить о «социализации капитализма». Приоритетной идеей современного инсти-

туционализма является идея возрастающей роли человека как в общественной, так и экономической жизни, так как он является основным экономическим ресурсом информационной стадии постиндустриальной экономики. Поэтому делается вывод о переориентации всей общественной системы современного этапа развития общества на всестороннее развитие личности.

Достаточно большое внимание научной общественности приковано к теориям глобализации. Их представители полагают, что эволюция человеческого общества означает взаимообусловленное превращение экономик, согласно теории конвергенции, в единую целую систему, а разные экономические системы приобретут новые общие черты. В данном обновленном социуме человек займет главное определяющее положение.

4. ВАЖНЕЙШИЕ ФОРМЫ ОБЩЕСТВЕННОГО ХОЗЯЙСТВА. ТОВАРНОЕ РЫНОЧНОЕ ХОЗЯЙСТВО И ЕГО ТИПЫ

Из всех разнообразных форм развития хозяйствования человечество в результате большого количества проб и ошибок пришло к выводу, что более рациональной и эффективной формой является рыночная система.

Исторически первой формой общественного производства было натуральное хозяйство. Материальной основой его являлось слабое развитие общественного разделения труда, неразвитость потребностей и чрезвычайно робкое существование обмена как такового. Данная форма хозяйствования характеризовалась замкнутой локальной структурой производства. Все, что производилось в латифундиях рабовладельцев или поместьях феодалов, здесь же и потреблялось. Прибавочный продукт, как материальная основа расширения производства, фактически отсутствовал. Поэтому объемы производимой продукции оставались примерно на одном уровне из года в год, из десятилетия в десятилетие. Распределение трудовых ресурсов осуществлялось автоматически: сын следовал по стопам отца. Таким образом, натуральному хозяйству были присущи консерватизм, неподвижность и низкие темпы развития (изобретение и совершенствование техники не только не поощрялись, но и запрещались; то же самое происходило и с технологиями, например, сроками посадки).

Постепенное вовлечение мелких товаропроизводителей (крестьян и ремесленников), а также крупных хозяйств рабовладельцев и феодалов в меновые отношения расширяло рамки товарного хозяйства. Оно приходит на смену натуральному как разрешение противоречий и ограничений последнего. Это был длительный и сложный процесс.

Общей экономической основой товарного хозяйства является общественное разделение труда. Именно по мере его развития расширяется база товарных отношений. Первое крупное разделение труда характеризуется отделением скотоводческих племен от земледельче-

ских. Второе общественное разделение труда определяется отделением ремесла от земледелия. Третье — вызвано появлением торговли. Все эти процессы осуществлялись на протяжении длительного времени и делали обмен все более регулярным. Внутри каждой хозяйственной единицы производилось все больше продуктов, появились излишки, которые могли быть обменены на другие товары или проданы за деньги. Таким образом, появляется новая общественная форма организации экономики, обеспечивающая связи между производством и потреблением через рынок.

При товарной форме хозяйства часть или вся производимая продукция предназначены для обмена, каждый производитель специализируется на выпуске определенного товара, а для удовлетворения общественных потребностей необходим обмен.

Общественное разделение труда является важнейшим условием возникновения товарного производства. Именно с его эволюцией на определенном этапе развития производительных сил выделяются все новые виды деятельности, увеличивается количество самостоятельных отраслей промышленности. Таким образом, происходит специализация отдельных производителей на выработке определенных продуктов.

Однако было бы ошибочным объяснять существование товарного производства только наличием общественного разделения труда. Истории известны также сообщества (например, древнеиндийские и славянские общины), где было развито общественное разделение труда, но не было товарных отношений. Поэтому второй непосредственной причиной возникновения и существования товарного производства является экономическое обособление товаропроизводителей как собственников. Экономическое обособление производителей есть такое их состояние, которое позволяет им свободно распоряжаться производимой продукцией, отчуждать ее, владеть ею и использовать по своему усмотрению. Следовательно, экономическое обособление неотделимо от частной собственности на средства производства и изготавливаемую продукцию. Там, где существуют различные собственники, их

экономические связи выступают в товарной форме. Экономическое обособление имеет место при разных формах собственности: при частной, государственной, коллективной, корпоративной и т.д.

В зависимости от степени развития двух основных условий изменяется и содержание товарного производства. Сначала оно возникает и функционирует как простое или неразвитое и характеризуется следующими чертами:

1. Общественное разделение труда как материальная основа товарного производства.
2. Частная собственность на средства производства и продукты труда.
3. Личный труд собственника средств производства.
4. Конкуренция между товаропроизводителями за лучшие условия производства и обмена.
5. Удовлетворение общественных потребностей и установление экономических связей через рынок.

Следовательно, простое товарное производство представляет собой в основном мелкие хозяйства ремесленников и крестьян.

Развитое товарное производство отличается от предыдущего тем, что товарами становятся не только продукты труда, но и все факторы производства. Главным из них является рабочая сила, т.е. способность человека к труду, его физические и умственные возможности.

Развитое товарное производство начинается с процесса первоначального накопления капитала, которое в свою очередь является историческим процессом отделения производителя от средств производства. Он называется первоначальным, так как составляет предысторию создания капиталов и представлен двумя сторонами:

1. Превращение массы производителей в лично свободных, но лишенных всяких средств производства. Раб и крепостной крестьянин, находясь в личной зависимости от рабовладельца и феодала, не могли продавать свою способность к труду. Возникновение нового товара «рабочая сила» означает появление наемных работников.

2. Концентрация денежных средств и средств производства в руках немногих; появление слоя предпринимателей.

Процессу первоначального накопления капитала способствовала активная роль государства. Основными методами государственной политики в этом направлении были:

- насильственное обезземеливание крестьянства (огораживание в Англии);

- колониальная система;

- система государственных займов;

- налоговая система;

- политика протекционизма.

В силу вышесказанного товарное производство принимает всеобщий характер:

- все продукты производятся только на рынок;

- все потребности общество удовлетворяет только через рынок;

- товарами становятся все факторы производства, в том числе и рабочая сила.

Товарное производство, рыночные отношения пронизывают толщу веков человеческой цивилизации. Достигая полной зрелости в современных условиях, оно превращается в целостную самовоспроизводящуюся систему.

5. ТОВАР И ЕГО СВОЙСТВА. ПОТРЕБИТЕЛЬНАЯ СТОИМОСТЬ И СТОИМОСТЬ

Одним из важнейших основополагающих понятий рыночной экономики является товар и те свойства, которыми он обладает. Однако различные экономические школы по-разному подходят к его рассмотрению.

Наиболее общей категорией является понятие «благо». Еще А. Маршалл в «Принципах экономической науки» писал, что блага — это «все желаемые нами вещи или вещи, удовлетворяющие человеческие потребности»¹.

Однако этот подход ограниченно трактует данную проблему. Очевидно, под благом понимается либо продукт труда, либо вещество природы, либо какое-то явление, удовлетворяющие человеческие потребности, улучшающие жизнь людей. Это могут быть вещи, услуги, дары природы и т.д.

В экономической литературе представлено множество критериев, по которым можно классифицировать разные группы благ.

Наиболее часто встречается деление благ на материальные и нематериальные. К материальным или материально-вещественным благам, создающимся в сфере материального или основного производства (промышленность, сельское хозяйство, строительство, лесное хозяйство и т.д.) относят продукты труда в натурально-вещественной форме, а также естественные дары природы (вода, воздух, полезные ископаемые и т.д.).

Нематериальные блага создаются в непродуцирующей сфере. Они способствуют формированию человеческого капитала (образование, наука, культура, искусство, здравоохранение, спорт, туризм и т.д.) и созданию условий для нормальной жизнедеятельности человека (транспорт, связь, обслуживающие население, жилищно-коммунальное хозяйство, торговля, общественное питание, бытовое обслуживание и т.д.).

¹ Маршалл А. Принципы экономической науки. М., 1993. С. 112.

Среди благ выделяются и услуги. Под услугами понимается целесообразная деятельность, результатом которой является полезный эффект, удовлетворяющий человеческие потребности. В отличие от материальных благ, услуги не имеют натурально-вещественной формы, их нельзя накопить, так как они потребляются в момент производства. К сфере услуг относят транспорт, связь, образование, здравоохранение, бытовое обслуживание, искусство и т.д.

Достаточно распространено деление благ на экономические и неэкономические. Эта классификация была представлена еще в работах австрийской школы политической экономии, особенно в трудах К. Менгера, который определил различия между потребностями в благе и доступным количеством этих благ для общества².

Экономические блага — это те блага, которые ограничены по сравнению с потребностями в них. Именно для их получения человек занимается производственной деятельностью, т.е. они являются объектом или результатом хозяйственной деятельности. Данное понятие связано с законом редкости.

Неэкономические блага — это блага, данные природой, или свободные блага, которых достаточно для удовлетворения потребностей общества (воздух, вода, солнце и т.д.)

Особой формой экономического блага является товар. Эта категория глубоко исследовалась классической английской политэкономией, а позднее марксизмом.

Товар — это продукт труда, произведенный для обмена и удовлетворяющий какие-либо человеческие потребности. Он обладает двумя свойствами: потребительной стоимостью и стоимостью. Потребительная стоимость — это свойство удовлетворять какие-либо потребности человека, т.е. полезность вещи. Потребности людей могут быть различны. Одни удовлетворяются предметами потребления, другие — средствами производства.

² Менгер К. Основания политической экономии. Австрийская школа в политической экономии. М., 1992. С. 201–202.

Вещь может быть бесполезна и даже вредна для здоровья, но если она удовлетворяет какую-либо потребность, то обладает потребительской стоимостью (алкоголь, наркотики, табачные изделия и т.д.). Вещь может быть полезна различными сторонами, которые открываются по мере развития технического прогресса (нефть, древесина и т.д.). Следует отметить, что потребительская стоимость может, во-первых, не быть продуктом труда (воздух, вода, ветер, солнце и т.д.); во-вторых, быть продуктом труда, но не быть товаром, если вещь произведена для личного потребления.

Второе свойство товара — стоимость — это способность обмениваться на другие товары, это воплощенный в товаре труд. Количественная пропорция, в которой обмениваются различные товары друг на друга, называется меновой стоимостью. Это внешняя форма проявления внутреннего свойства товара — стоимости.

Как потребительские стоимости товары качественно разнородны и количественно несоизмеримы. Но при обмене один товар приравнивается к определенному количеству другого.

Согласно трудовой теории стоимости, общим, что дает возможность сравнивать товары является затраченный на их производство труд. Обмен товаров происходит как обмен одинакового количества труда, воплощенного в них. А общественно-необходимое рабочее время формируется условиями производства основной массы товаров, т.е. средней производительностью и интенсивностью труда, сложившимися на данный момент времени.

Воплощенный в товарах общественный труд, который обнаруживается посредством обмена, и представляет собой внутреннее содержание стоимости.

Обмениваясь продуктами труда, производители вступают в экономические связи. Таким образом, за обменом товаров скрываются отношения между людьми.

Производители изготавливают товары для реализации их стоимости, а покупатели заинтересованы в получении потребительской стоимости. Но прежде чем реализовать потребительскую стоимость, товар

должен быть реализован как стоимость. Для этого потребительная стоимость должна получить общественное признание, т.е. продана. В условиях производства на неизвестный рынок часть товаров не получает общественного признания и поэтому не реализуется как стоимость. Таковы противоречия внутренне присущие товару.

В основе непосредственного обмена товаров лежат индивидуальные затраты отдельного производителя. Общественными они могут стать только в случае реализации товара. Если товар не продан, то индивидуальные затраты не получили общественного признания. В этом случае продукт будет лишен и потребительной стоимости, и стоимости, а его разоряется. На этой основе происходит дифференциация производителей: те, у кого затраты ниже, обогащаются, у кого выше — разоряются.

6. ДВЕ ПАРАДИГМЫ ОБМЕНА: ТРУДОВАЯ ТЕОРИЯ СТОИМОСТИ И ТЕОРИЯ ПРЕДЕЛЬНОЙ ПОЛЕЗНОСТИ. СТОИМОСТЬ, ЦЕННОСТЬ, ПОЛЕЗНОСТЬ

В экономической науке основными концепциями обмена являются трудовая теория стоимости и теория предельной полезности.

Концепция трудовой теории стоимости стоит на позиции, что все товары обмениваются друг на друга в зависимости от количества и качества затраченного на их производство труда. Только при обмене стоимость находит свое выражение в виде меновой стоимости. Следовательно, стоимость создается в производстве, а проявляется на рынке.

Однако сторонники теории предельной полезности (К. Менгер, Е. Бем-Баверк, Ф. Визер) придерживаются другого мнения. Согласно их подходу в основе обмена лежит не стоимость, а полезность. Человеку, чтобы существовать, нужна определенная совокупность материальных благ. Блага, удовлетворяющие потребности людей, имеются на земле в разных количествах: одних — изобилие, другие — редки. Те блага, количество которых неограниченно, не являются предметом исследования экономической науки. Лишь те блага, доступность которых ограничена, которые надо экономить, интересуют ученых. Ценность блага для каждого конкретного потребителя определяется субъективно в зависимости от желаний, вкусов, интеллектуального развития индивидуума, уровня развития производительных сил и многих других факторов. Эта субъективная оценка данного блага зависит как от степени полезности блага, так и от его доступности, редкости.

Категории потребительной и меновой стоимости в экономической науке различались еще в трудах Аристотеля, А. Смита, Д. Рикардо, Т. Мальтуса, К. Маркса, Дж.С. Милля и других экономистов. Австрийская экономическая школа выявила взаимосвязь между полезностью блага и величиной ее запаса, которым располагает определенный индивидуум. Эта закономерность получила название закона убывающей предельной полезности. Общая полезность представляет со-

бой всю сумму полезных эффектов, приносимых полным запасом данного блага, находящегося в распоряжении данного индивидуума. Предельная же полезность характеризует прирост общей полезности при увеличении объема потребления данного блага на одну единицу.

Чем большим количеством блага обладает человек, тем меньшую ценность для него имеет каждая дополнительная единица этого блага. Для характеристики этой ситуации обычно пользуются «кулинарным» примером: если Вы хотите утолить жажду, то с удовольствием выпьете первый стакан молока. Второй стакан принесет Вам меньшее удовольствие, чем первый, а третий — меньшее, чем второй и т.д. И это будет происходить до тех пор, пока предельная полезность очередного стакана не будет равна нулю. Таким образом, каждое последующее благо, удовлетворяющее данную потребность, обладает меньшей полезностью, чем предыдущее, а при ограниченном запасе блага имеется какой-то предельный экземпляр, удовлетворяющий «настоятельную потребность».

Следовательно, ценность блага, в нашем случае ценность стакана молока, определяется полезностью последнего экземпляра, соответствующего наименее настоятельной потребности.

Долгое время эти теории противопоставлялись друг другу. Однако противники в последствии вынуждены были признать взаимозависимость и взаимообусловленность данных концепций. Те, кто начинали анализа стоимости с издержек неизменно подходили к полезности, а те, кто начинали с полезности приходили к понятию издержек. Стали предприниматься попытки к объединению данных концепций.

Новое направление в теории ценности и цен возглавил выдающийся английский экономист А. Маршалл. Односторонность каждой из теорий он видел в их ограниченности, а предвзятой односторонности рассмотрения проблемы. Заслугой А. Маршалла является отход от поисков единственного источника стоимости и соединение теории предельной полезности с теорией спроса и предложения, а также с теорией издержек производства. Таким образом, он осуществил поворот от субстанционного анализа к функциональному. По его мнению,

определение стоимости и цены зависит от взаимодействия рыночных сил: спроса (предельная полезность) и предложения (издержек производства), т.е. ценность товара одновременно определяется полезностью и издержками. А чем вызваны затраты труда на производство определенного товара? Прежде всего тем, что общество испытывает потребность в полезности данного продукта. Таким образом, необходимость данного блага, его полезность и ценность для общества определяют в свою очередь ценность затрат труда, земли и капитала. Этот принцип так был охарактеризован Е. Бем-Баверком: «Не потому дорого токайское вино, что дороги токайские виноградники, а наоборот»³.

³ Бем-Баверк Е. Основы теории ценности хозяйственных благ // Австрийская экономическая школа. М., 1992. С. 334.

7. ТЕОРИИ ВОЗНИКНОВЕНИЯ ДЕНЕГ. ДЕНЬГИ КАК КАТЕГОРИЯ ТОВАРНОГО ПРОИЗВОДСТВА. ФУНКЦИИ ДЕНЕГ

Анализ основ и специфических особенностей товарного производства будет неполным без выяснения сущности и функций денег.

Деньги представляют собой неотъемлемый элемент развитого товарного рынка. Денежная система призвана обеспечить «обмен веществ» в общественном хозяйственном организме, опосредовать движение товарных масс и денежного капитала, стимулировать развитие производительных сил и государственных финансов.

Вопросы, касающиеся выяснения сущности денег, причин их появления, функции и т.д. проходят красной нитью через всю историю экономической мысли. И хотя в настоящее время имеется огромное количество исследований в этом направлении, данные моменты так и остались камнем преткновения. Практически каждый автор понимает под деньгами нечто свое и при этом ведет себя так, как будто другие ученые разделяют его точку зрения по вопросу сущности денег. В этом смысле пророчески звучат слова У. Джевонса: «Деньги для экономической науки — это то же, что и квадратура круга в геометрии»⁴.

В экономической литературе представлено множество концепций возникновения денег. Самыми популярными из этих теорий являются: рационалистическая и эволюционная.

Рационалистическая концепция стоит на позиции, что деньги возникли в результате соглашения между людьми для облегчения обмена, т.е. люди договорились о каких-то инструментах, способствующих передвижению товаров от одного рыночного агента к другому. Эта идея была популярна еще в XVIII в., когда была единственной, и в настоящее время также достаточно распространена.

Другая популярная концепция — эволюционная — предполагает, что возникновение денег есть результат развития противоречий об-

⁴ Jevons W.S. Money and the Mechanism of Exchange. London, 1875. P. 1.

мена и товарного производства. Это длительный исторический процесс, в результате которого появляется всеобщий эквивалент или «бог товарного мира» — деньги.

Марксистское направление экономической теории выделяет четыре формы стоимости в процессе развития обмена. Первая простая или случайная форма стоимости возникла на ранних этапах развития человеческого общества, когда обмен носил случайный характер. Эта форма стоимости предполагала непосредственный обмен одного товара на единственный другой. Например: 1 горсть орехов = 2 листам табака.

В этом равенстве орехи выражают свою стоимость в другом товаре и находятся в относительной форме стоимости. Табак своей стоимостью не выражает, а служит материалом выражения стоимости орехов и находится в эквивалентной форме стоимости.

С углублением общественного разделения труда обмен приобретает более регулярный характер и появляется полная или развернутая форма стоимости, которая характеризовалась наличием множества эквивалентов:

$$1 \text{ овца} = \left\{ \begin{array}{l} 2 \text{ топорам} \\ 4 \text{ мерам зерна} \\ 2 \text{ г золота} \end{array} \right.$$

Недостатком данной формы стоимости является тот факт, что непосредственный товарный обмен часто оказывался невозможным и для получения желаемого товара требовалось несколько этапов. Это требовало много времени, усилий и отвлекало производителей от производства товаров.

Дальнейшее развитие производительных сил и товарного производства привело к увеличению числа эквивалентов. Возникает всеобщая форма стоимости. Из общей массы товаров рынок выделил наиболее распространенные, к которым приравнивались другие. Этот товар становится всеобщим эквивалентом, все остальные товары выражают свою стоимость через него.

$$\begin{array}{l}
 2 \text{ топора} \\
 4 \text{ меры зерна} \\
 2 \text{ г золота}
 \end{array}
 \left. \vphantom{\begin{array}{l} 2 \text{ топора} \\ 4 \text{ меры зерна} \\ 2 \text{ г золота} \end{array}} \right\} = 1 \text{ овце}$$

Этот всеобщий эквивалент становится натуральными предметными деньгами. У разных народов роль всеобщего эквивалента выполняли различные товары, преимущественно продукты массового производства, игравшие решающую роль в экономике этих народов. У скотоводов это был скот, у земледельцев — зерно, у рыбаков — рыба, у охотников — шкуры зверей, меха и т.д.

Однако обилие товаров-эквивалентов привело к противоречию с расширяющимися рыночными связями. Рынок требовал единого эквивалента.

Если роль всеобщего эквивалента закрепляется за одним товаром, это означает появление следующей денежной формы стоимости. Исторически случилось так, что функция всеобщего эквивалента стала выполняться металлами. В Спарте были железные деньги, в Риме — медные. Много столетий эту функцию выполняло серебро. Длительное время в странах Западной Европы всеобщим эквивалентом служили два металла — серебро и золото. Окончательное признание золота в качестве всеобщего эквивалента произошло в странах Европы в середине XIX в. Эта роль закрепляется за ним на длительный период в силу его особых физико-химических свойств: золото не окисляется и не ржавеет, оно однородно: при дроблении не теряет своих свойств, обладает высокой степенью ковкости и может растягиваться в пластины до микронных долей миллиметра, обладает эстетическими свойствами, что позволяет изготавливать украшения. Кроме того, оно портативно: в небольшом его количестве воплощается большое количество труда.

Эволюционная теория считает, что золото и серебро сами по себе не деньги, а товары, на добычу которых затрачивается колоссальный

труд. Они превращаются в деньги только при определенных исторических условиях — условиях развитого товарного производства.

Современная экономическая наука полагает, что сущность денег проявляется в их функциях. Западная экономическая теория выделяет три функции денег, марксистская — пять.

Первая функция денег — мера стоимости. Она представляет собой способность денег соизмерять стоимость всех товаров. Для выполнения этой функции первоначально деньги должны были обладать собственной стоимостью. Только полноценные деньги могли выполнять эту функцию. Являясь продуктом общественного труда, деньги имеют стоимость, но не имеют цены, в противном случае они должны быть отнесены сами к себе.

Стоимость товара, выраженная в денежной форме, называется его ценой. При этом цены могут отклоняться от стоимости. Если отклонение сильное, то цена перестает выражать стоимость. При определении стоимости товаров совсем не обязательно иметь деньги в наличии, т.е. выражение стоимости в деньгах носит идеальный характер. В данном случае они выполняют свою функцию мысленно в воображении человека.

Сравнение цен товаров можно осуществить, если выразить их в одинаковых единицах, т.е. привести к единому знаменателю или к какому-то единому масштабу. В прошлом масштабом цен называлось весовое количество металла, принятое в данной стране за денежную единицу и предназначенное для измерения цен всех товаров. В современных условиях в качестве масштаба цен используется законодательно закрепленная денежная единица, с помощью которой измеряется количество денег и цены товаров.

Функция денег как мера стоимости осуществляет количественное измерение экономических показателей, товарных потоков, запасов и т.д.

Первая функция денег тесно связана со второй — деньги как средство обращения. При выполнении этой функции деньги играют

роль посредника в обмене товаров, а товарное обращение можно описать моделью Д–Т–Д. Внутренне единый акт товарного обмена Т–Т распадается на два самостоятельных акта: продажа (Т–Д) и купля (Д–Т). они разделены во времени и пространстве, и таким образом возникает уже на этом уровне формальная возможность экономических кризисов.

Как средство обращения деньги должны быть реальными, т.е. иметься в наличии. Выполняя эту функцию, они находятся в непрерывном движении, осуществляют ее мимолетно. Поэтому реальные денежные инструменты постепенно были заменены денежными знаками или символами, для которых требуется лишь гарантия признания обществом в том, что они являются представителями определенного денежного материала. Так появились неполноценные монеты, а затем и бумажные деньги.

История денежного обращения идет параллельно с историей инфляции, поэтому очень важное значение в экономической теории и хозяйственной практике придается количеству денег, необходимых для обращения. Марксистская теория определяет это количество по следующей формуле:

$$KD = \frac{\sum ЦТ - K + П - B}{CO},$$

где KD — это количество денег, необходимых для обращения; K — сумма цен товаров, проданных в кредит; $П$ — платежи, по которым наступил срок уплаты; B — взаимопогашающие платежи; O — скорость оборота одноименной денежной единицы.

Западные экономисты пользуются формулой И. Фишера, называемой уравнением обмена:

$$MY = PQ,$$

где M — денежная масса; Y — скорость обращения денег; P — уровень цен; Q — количество обращающихся товаров.

Эти формулы позволяют объяснить сущность инфляции как нарушения закона денежного обращения, проявляющееся в перепол-

нении каналов денежного обращения бумажными знаками по сравнению с реальными потребностями в них оборота и выражающееся в обесценении денег, сопровождаемых ростом цен.

Следующая функция денег — средство накопления. Использование полноценных золотых денег привело к тому, что деньги выступают всеобщим представителем богатства, дают возможность приобрести любой товар. Желание стать богатым и, следовательно, могущественным побуждало накапливать деньги, превращать их в сокровища.

Накопление сокровищ начинается, когда за актом продажи (Т–Д) не следует акт покупки (Д–Т). Тогда деньги перестают быть средством обращения и превращаются в сокровища.

Деньги являются средством накопления в связи с тем, что это всеобщий представитель общественного богатства, наиболее ликвидное средство (быстро превращаемое в другие формы стоимости), а также хорошо сохраняемая форма в течение длительного периода времени.

Для осуществления этой функции деньги одновременно должны быть полноценными и реальными. Функцию сокровища исторически выполняло золото в виде монет, слитков, ювелирных изделий и т.д. В настоящее время оно также является важной частью государственных официальных резервов.

Западная экономическая мысль изучает рассмотренные выше функции денег. Марксизм исследует еще две: деньги как средство платежа, связанная с кредитными операциями, и мировые деньги, связанную с международными расчетами.

В настоящее время развитие денежного обращения характеризуется демонетизацией золота. Это означает, что золото перестало быть товаром–эквивалентом и выполнять денежные функции. Все эти денежные функции теперь выполняются денежным товаром — кредитно-бумажными деньгами (или ценными бумагами).

Появляются новые виды денег: депозитные деньги (система межбанковских расчетов) и электронные деньги (система расчетов с помощью ЭВМ).

В современных условиях в экономической литературе по-прежнему дискутируется вопрос о природе и сущности денег: часть экономистов определяют их природу как ликвидность, другая часть — как декретные деньги.

Анализ денег заканчивает рассмотрение товарной и денежной форм богатства в условиях рынка.

8. РЫНОК И ЕГО ФУНКЦИИ В ЭКОНОМИЧЕСКОЙ СИСТЕМЕ. СУБЪЕКТЫ И ОБЪЕКТЫ РЫНКА

Рынок — это одно из самых сложных, многоплановых и неоднозначно трактуемых понятий в экономической теории и хозяйственной практике. Хотя «рынок» является одной из самых часто употребляемых, если не сказать «затертых» категорий в экономической теории и хозяйственной практике, до сих пор, как в отечественной, так и зарубежной литературе имеется много различных определений данного понятия.

Рынок, как это было уже сказано выше, является обязательным атрибутом товарного хозяйства и развивается вместе с ним. По мере углубления развития товарного хозяйства усложняется и понятие рынок.

Исторически первым понятием рынка было место розничной торговли, рыночная площадь или просто базар. Это толкование имеет место и в настоящее время.

Развитие товарного хозяйства, углубление экономических связей приводит к тому, что все больше субъектов втягиваются в отношения купли-продажи и, следовательно, под рынком уже понимается некая пространственная сфера, где покупатели и продавцы тесно взаимодействуют друг с другом⁵.

⁵ В экономической литературе представлено множество определений рынка, подчеркивающих ту или иную его особенность. В современной неоклассической литературе часто используется определение рынка, данное французским математиком А. Курно и английским экономистом А. Маршаллом: «Рынок — это не какая-либо конкретная рыночная площадь, а всякий район, где сделки покупателей и продавцов друг с другом столь свободны, что цены на одни и те же товары имеют тенденцию легко и быстро выравниваться» (Маршалл А. Принципы политической экономии. М., 1984. Т. 2. С. 6). Шведский экономист А. Эклунд считает, что рынок — это то место, где каждый день миллионы потребителей и тысячи предприятий «встречаются» и договариваются о ценах на все те товары и услуги, которые покупаются и продаются (Эклунд А. Эффективная экономика. Шведская модель. М., 1992. С. 71). Р. Пиндайк, Д. Рубинфельд в учебнике «Микроэкономика» дают следующее определение: «Рынок представляет собой совокупность покупателей и продавцов, взаимодействие которых

Появление денег, разрыв актов купли и продажи во времени и пространстве углубляет понятие «рынок». Появляется точка зрения, что он представляет собой всю сферу обращения в целом, которая охватывает и движение товаров, и функционирование денег и обращение ценных бумаг.

В связи с тем, что товарно-денежные отношения когда-то пришли на смену натурально-вещественному обмену, существует точка зрения, что рынок — это особый тип хозяйственных связей между экономическими агентами. Но и этим не ограничивается понятие рынок. Эффективное функционирование экономики возможно не только в рациональном взаимодействии покупателей и продавцов, но и в адекватном состоянии юридических и социально-экономических отношений.

Это означает, что должны быть созданы соответствующие правовые и хозяйственные институты, способствующие рациональному развитию экономики, гарантирована реализация всех форм собственности (частной, акционерной, государственной и т.д.), создана рыночная инфраструктура. Последняя представляет собой совокупность институтов, организаций, служб, обеспечивающих нормальное функционирование рынка. Например, рынок товаров и услуг может эффективно функционировать только при наличии товарных бирж, предприятий оптовой и розничной торговли, маркетинговых организаций (рекламные агентства, отделы по изучению спроса, сбытовые организации и т.д.).

Рынок факторов производства осуществляет куплю и продажу земли, труда и капитала. Для каждого из факторов производства должны быть созданы свои торговые инструменты: биржи труда, сырьевые биржи, фирмы по торговле недвижимостью и т.д.

обеспечивает обмен» (Микроэкономика. М., 2000. С. 30). К. Макконнелл, С. Брю в учебнике «Экономикс» (М. : Республика, 2000. С. 21) определяют рынок как институт или механизм, сводящий вместе покупателей (предъявителей спроса) и продавцов (поставщиков) отдельных товаров и услуг. Лауреат Нобелевской премии Р. Коуз считает, что рынки представляют собой институты, существующие для облегчения обмена, т.е. их назначение — сокращение издержек обменных трансакций (США: экономика, политика, культура. 1993. № 2. С. 56).

Финансовый или денежный рынок отражает спрос и предложение финансовых средств, т.е. денег, ценных бумаг, акций. На этом рынке происходит движение финансовых средств: с одной стороны деньги занимают, с другой — предоставляют в заем. Для осуществления этих процессов требуется существование фондовых и валютных бирж.

Все вышеназванные составляющие органически взаимосвязаны и взаимодействуют друг с другом.

Рынок призван выполнять множество функций. Главными из них являются:

- функция сбалансированности спроса и предложения, которая заключается в том, что при увеличении спроса на товар производители расширяют масштабы производства и увеличивают цены. Эти действия ведут к падению спроса, а, следовательно, и сокращению предложения;

- функция стимулирования снижения издержек производства за счет повышения производительности труда путем внедрения новых технологий, техники, улучшения организации труда, что позволит получать прибыль и дальше развивать производство;

- функция установления пропорций между различными отраслями и целыми регионами;

- функция соответствия затрат и результатов производства. Только те производители, чьи издержки производства равны или ниже общественных, успешно работают дальше. Убыточные предприятия вынуждены покинуть рынок;

- функция ориентирования на потребности потребителя. Производится только та продукция и в таком ассортименте, которая требуется покупателям.

Рынок характеризуется чрезвычайно сложной структурой. Его классифицируют по разным признакам:

- по объектам рыночных отношений: рынок потребительских товаров и услуг, рынок средств производства, рынок сырья, рынок инноваций, рынок труда, рынок ценных бумаг и т.д.;

- по субъектам рыночных отношений: рынок покупателей, рынок продавцов, рынок посредников, государственный рынок и т.д.;
- по географическому положению: местный, региональный, национальный, мировой;
- по отраслям: нефтяной, лесной, автомобильной и т.д.;
- по степени ограничения конкуренции: свободный, монополистический, олигополистический, смешанный;
- по характеру продаж: оптовый, розничный;
- по уровню насыщения: равновесный, дефицитный, перенасыщенный;
- по характеру продукта: рынок реальных товаров и фьючерсный рынок.

Рынок как особая форма организации экономики должен обеспечивать взаимодействие и взаимообусловленность всех своих составляющих элементов от непосредственных потребителей и производителей до всех инфраструктурных подразделений (бирж, аукционов, банковской системы, налоговой системы, системы страхования и т.д.).

Каким же образом он может это обеспечивать?

Ведь миллионы производителей принимают решения, что и как производить. Огромное количество потребителей решает какие товары и в каком количестве производить, а собственники средств производства — кому и как их продать. Эгоистические решения участников рынка определяются собственными интересами. И их вовсе не интересуют экономические интересы общества в целом. Координацию независимых решений осуществляет рыночный механизм. Он обеспечивает доведение решений отдельных субъектов друг другу, осуществляет их соответствие между собой через систему цен и конкуренцию.

В стихийном движении товарных и денежных потоков рыночный механизм наводит порядок через цены. Они выступают сигналом о конъюнктуре рынка как для потребителей, так и производителей. Через цены балансируются многочисленные индивидуальные решения. Таким образом, цены являются организующей силой данного механизма.

Другим важным инструментом рыночной экономики является конкуренция. Она способствует производству товаров, в которых нуждается общество; направляет ограниченные ресурсы для потребления таким образом, что они используются более полно и эффективно.

Сложные взаимоотношения между покупателями, между покупателями и продавцами, а также между продавцами приводят к тому, что производится необходимая для потребителя и рентабельная для производителя продукция. Убыточные фирмы лишаются возможности получать редкие ресурсы. Конкуренция представляет собой контролирующую и регулирующую основу рыночной экономики.

Понятие рыночного механизма не ограничивается ценами и конкуренцией. Значительное место в нем занимают спрос и предложение.

Исследование сущности рынка будет неполным, если не рассмотреть его основные субъекты. Рыночная система характеризуется не только сложной и многокритериальной структурой, но и не менее сложной системой взаимоотношений между его субъектами. Все рыночные субъекты имеют собственные цели, интересы, разные формы деятельности.

К субъектам рыночной экономики относятся: промышленные и торговые предприниматели, наемные работники, владельцы ценных бумаг, собственники земли и т.д. В западной экономической литературе выделяются три основных хозяйственных субъекта: домохозяйства, фирмы и государство. Хотя существуют и более расширительные классификации.

Домохозяйство есть экономическая единица, как правило, функционирующая в потребительском секторе и состоящая из одного или нескольких лиц. Оно самостоятельно принимает решения, является собственником какого-либо фактора производства, стремится к максимальному удовлетворению собственных потребностей, к максимизации полезности своих ресурсов. К домохозяйствам относят всех потребителей, наемных работников, владельцев крупных и мелких капиталов, земли, средств производства.

Фирма (предприятие) есть экономическая единица, самостоятельно принимающая решения, использующая факторы производства для изготовления и продажи продукции другим субъектам в целях максимизации прибыли. Получаемый доход фирма направляет не только на личное потребление, но и на расширение производства.

Под государством понимаются все правительственные учреждения, обладающие юридической и политической властью для осуществления в случае необходимости контроля над хозяйственными субъектами и над рынком для достижения общественных целей.

Домохозяйства и фирмы образуют частный сектор, а государство — государственный. Эти основные хозяйственные субъекты тесно взаимодействуют на всех рынках, образуя взаимоувязанный поток расходов и доходов.

Владельцы факторов производства — домохозяйства — предлагают их фирмам (предприятиям) через рынок факторов производства. В свою очередь фирмы предъявляют спрос на эти факторы производства. Покупка факторов производства является для домохозяйств доходами, а для предприятий — расходами. Получив доходы, домохозяйства покупают на них предметы потребления, с их стороны это будут уже расходы. Фирмы, продавая свою продукцию, будут получать доход. Часть дохода домохозяйств идет на налоги и сбережения. Предприниматели тоже должны определенную долю выручки направлять на выплату налогов, осуществлять инвестиции и т.д.

На кругооборот доходов и расходов значительное влияние оказывает государство. Оно закупает часть продукции у фирм, предоставляет им различного рода субсидии, собирает налоги и т.д. Кроме того, государство может вести собственную предпринимательскую деятельность, поэтому оно выплачивает заработную плату; кроме того — пособия по нетрудоспособности, безработице, пенсии и т.д., следовательно, потоки доходов и расходов находятся в постоянном движении и чем интенсивнее это движение, тем более благоприятная ситуация в экономике.

9. ЭКОНОМИЧЕСКОЕ СОДЕРЖАНИЕ СПРОСА. ЗАКОН ИЗМЕНЕНИЯ СПРОСА

Поведение потребителя на рынке характеризуется понятием спроса. Именно он отражает потребности и предпочтения людей. Однако не все желания людей могут быть названы спросом, а только те, которые обеспечены соответствующим денежным эквивалентом. Поэтому спросом называется определенное количество товара, которое потребителем желают и в состоянии приобрести по одной из возможных цен в течение определенного периода времени, т.е. платежеспособная потребность.

Количества товаров, покупаемые потребителями, в первую очередь зависят от цен на них. Например, студент нашей академии, имея определенную сумму денег, желает потратить ее на покупку жевательной резинки. Один продавец предлагает ее за 30 р., и студент может приобрести 3 упаковки. Но в другом месте этот же товар продается за 20 р. И это существенно изменит ситуацию. По новой цене студент готов купить и 6 упаковок.

Таким образом, чем ниже цена товара, тем большее количество готовы купить покупатели при прочих равных условиях и, следовательно, выше спрос на него. Наоборот, более высокая цена отбивает охоту покупать. Данная зависимость называется в экономической литературе *законом спроса*. Этот закон является гипотезой, подтвержденной реальными фактами, наиболее ярко проявляющимися в различного рода распродажах по сниженным ценам. Зависимость спроса от цены отражается на рис. 1.

Кривая спроса D имеет нисходящее направление и отрицательный наклон. Она характеризует обратную связь между ценой P и количеством продукции Q .

Цена товара, являясь важнейшим фактором, определяющим спрос на него, представляет собой отнюдь не единственный параметр, характеризующий спрос. Под влиянием как экономических, так и социальных факторов, спрос может быть чрезвычайно изменчивым.



Рис. 1. Кривая спроса

Зависимость объема спроса от определяющих его факторов называют функцией спроса:

$$Q_D = f(x_1, x_2, x_3 \dots x_n), \quad (2)$$

где $x_1, x_2, x_3 \dots x_n$ — факторы спроса.

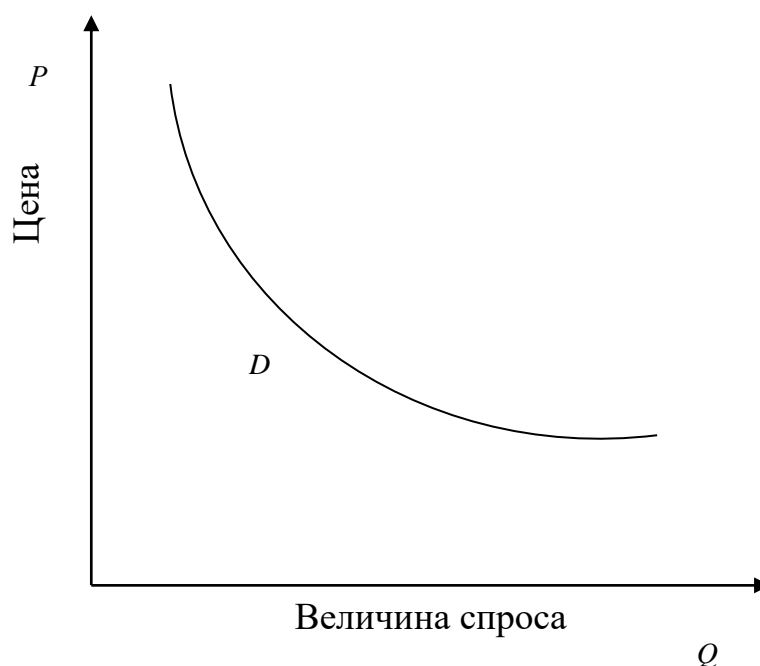
Как правило, к основным неценовым факторам изменения спроса относят:

- 1) вкусы покупателей;
- 2) число потребителей на рынке;
- 3) денежные доходы потребителей;
- 4) цены на сопряженные товары;
- 5) потребительские ожидания относительно новых цен и доходов.

Если меняются неценовые параметры спроса, то положение кривой спроса сдвигается на новую позицию вправо (D_1) при увеличении

его и влево при уменьшении (D_2) (рис. 2). Такое движение называется изменением в спросе.



Рис. 2. Функция спроса

Изменение величины спроса означает передвижение из одной точки в другую (из точки A в точку B) на постоянной кривой спроса, т.е. переход от одной комбинации (цена — количество продукта) к другой.

Специфическое (особое) влияние на спрос оказывают сопряженные товары, которые делятся на две группы. Первая — взаимозаменяемые или субституты. Они представляют собой такие товары, увеличение цены одного из которых влечет за собой рост объема спроса на другой. Например, сливочное масло и маргарин, чай и кофе, такси и автобус. Вторую группу образуют взаимодополняющие или комплементарные товары. В этом случае повышение цены одного из них влечет снижение объема спроса на другой: кофе и кофеварка, молоток и гвозди, автомобиль и бензин и т.д.

В экономической литературе представлено достаточно много классификаций спроса.

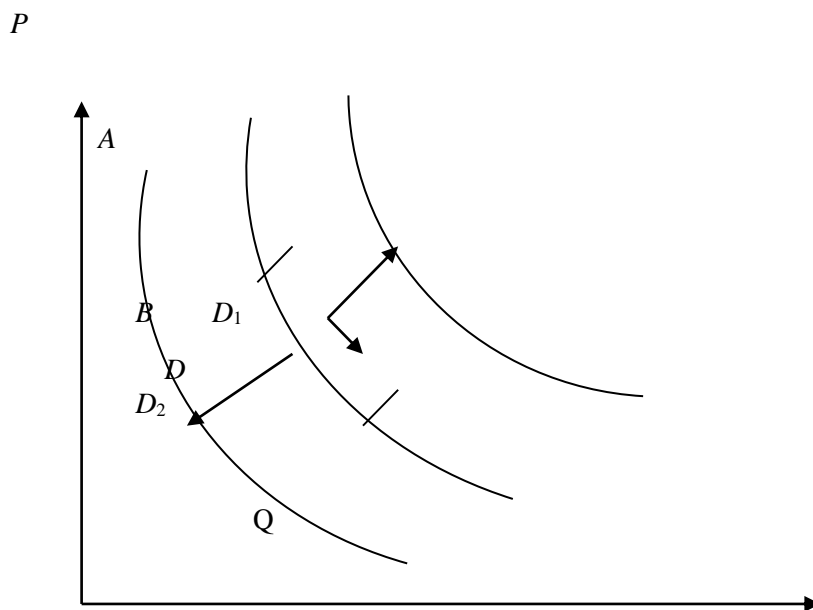
В соответствии с мотивами спрос на потребительские товары подразделяется на функциональный и нефункциональный. К функциональному спросу относят ту часть спроса на товар, которая обусловлена качественными характеристиками, присущими самому товару. Например, употребление сахара как пищевого продукта. К нефункциональному спросу относят часть спроса, которая обусловлена не присущими ему качественными характеристиками. Например, натирание школьных досок сахарным раствором, чтобы мел на них оставлял более яркий след или использование списанных танков для перевозок молока по бездорожью в отдаленных сельскохозяйственных районах.

Кроме того, различают производственный спрос на факторы производства и потребительский на предметы потребления.

Спрос также подразделяют на фактический, реализованный, отложенный. Фактическим называется реально предъявляемый спрос на товары и услуги. Реализованный — это тот объем товаров и услуг, который продан на рынке. Отложенный спрос — это нереализованная часть фактического спроса из-за некачественных товаров или вообще отсутствия необходимых товаров.

Влияние различных факторов классифицирует спрос на экзогенный и эндогенный. Экзогенный формируется под воздействием факторов, вызванных внешней, часто нерыночной, средой. Например, вмешательством государства, политическими потрясениями, стихийными бедствиями и т.д. Эндогенный — образуется под влиянием внутренних факторов, присущих данному обществу в данное время.

Следует подчеркнуть, что общий закон спроса не носит абсолютного характера. Существуют исключения из него. Так, спрос на низкокачественные товары первой необходимости может расти и при росте цены. В экономической теории это явление получило название — «Парадокс Гиффена». Английский экономист Роберт Гиффен обратил внимание еще в середине XIX века на тот факт, что во время голода в Ирландии спрос на картофель существенно увеличился, несмотря на резкое увеличение цены. Это было связано со спецификой питания бедняков, у которых картофель являлся основным продуктом. Рост

цены на него привел к сокращению потребления более качественных, а следовательно, дорогих продуктов. По сравнению с ними картофель оставался более дешевым продуктом, поэтому спрос на него резко вырос. Данная ситуация в настоящее время встречается редко. Однако реформы цен в нашей стране 2 августа 1991 г. и 1 января 1992 г., а также кризис 17 августа 1998 г. привели к тому, что рост цен на «продукты для бедняков» (хлеб, муку, сахар, картофель, крупы и т.д.) все равно сопровождался увеличением спроса на них и прилавки магазинов еще значительное время оставались пустыми.

Исключением из общего закона спроса является и «эффект сноба», т.е. человека, претендующего на изысканно утонченный вкус, манеры, приверженность традициям и особую интеллектуальность. Данный эффект отражает ту величину спроса, на которую он упадет, если другие люди увеличат потребление этого товара. Такой вид спроса характеризует стремление людей к особенностям, исключительности, выделению из толпы.

Следующим исключением является «эффект Веблена», который подразумевает показательное потребление дорогих и престижных товаров, покупаемых для подчеркивания высокого социального статуса покупателя, а не ради потребительских качеств этих вещей. К указанным товарам относятся, например, особые марки автомашин (Роллс-Ройс), уникальные ювелирные изделия, эксклюзивные модели одежды в фирменных салонах высокой моды и т.д. Если вдруг на них произойдет снижение цен, то данные товары тут же перестанут быть предметом вожделения элитарной группы покупателей и, следовательно, спрос тут же упадет.

Различие между «эффектом сноба» и «эффектом Веблена» состоит в том, что первый зависит от потребления других людей, а в основе второго лежит цена.

Существует также спрос, вызываемый эффектом присоединения к большинству. Он характеризует возрастание спроса на товар в связи со стремлением людей приобрести его, чтобы «не отстать от жизни» и соответствовать определенному кругу людей, в котором они хотели бы

вращаться или не являться «белой вороной», или быть модными и элегантными и т.д.

Достаточно часто встречается явление называемое «цена — показатель качества». Оно характеризует субъективное мнение покупателей, обусловленное предположением, что более высокая цена говорит о более лучшем качестве товара. Маркетинговые отделы магазинов проводили даже специальные исследования, предлагая покупателям один и тот же товар на разных этажах одного торгового центра по разным, но не сильно отличающимся ценам. В результате объемы продаж в отделах с более высокой ценой оказывались выше.

10. ЭКОНОМИЧЕСКОЕ СОДЕРЖАНИЕ ПРЕДЛОЖЕНИЯ. ЗАКОН ИЗМЕНЕНИЯ ПРЕДЛОЖЕНИЯ

Характер поведения второго экономического агента рынка диктуется противоположными покупателю и потребителю интересами. Под предложением подразумевается потребность и возможность продать товар. В случае если вы являетесь производителем или продавцом товара, то с большим удовольствием и выгодой для себя предпочтете продать его по более высокой цене. Таким образом, интересы и действия производителей противоположны интересам и действиям потребителей.

Предложение может быть представлено как в стоимостной (денежной), так и натурально-вещественной форме. Характер, объем и структура предложения зависят от уровня развития производительных сил общества, уровня производительности труда. Емкость рынка определяется объемом предложения, т.е. количеством товаров, выносимых на рынок.

Объем предложения в значительной степени определяется ценой товара. Кривая предложения (рис. 3) имеет восходящий или положительный наклон и показывает прямую зависимость между ценой и количеством проданной продукции. При прочих равных условиях, чем выше цена товара, тем большее количество продукции производители и продавцы желают произвести и предложить на продажу. Это связано с тем, что более высокие цены увеличивают доходность продаж, а увеличение доходов побуждает еще более увеличивать объем предложения. Выступая с точки зрения потребителя сдерживающим фактором, высокая цена для производителя является стимулом для расширения производства и предложения товара на рынке.

Таким образом, закон предложения состоит в том, что при прочих равных условиях, чем выше цена товара, тем больше и величина предложения. Соответственно, снижение цены сокращает предложение.



Рис. 3. Кривая предложения

Безусловно, цена является важнейшим фактором (детерминантой), влияющим на количество, предлагаемого к продаже товара. Но кроме нее предложение в значительной степени определяется и другими факторами. К основным из них относятся:

- 1) цены на ресурсы;
- 2) технология производства;
- 3) налоги и дотации;
- 4) цены альтернативных товаров;
- 5) ожидаемые в будущем цены;
- 6) число продавцов на рынке.

Поэтому функция предложения выглядит следующим образом:

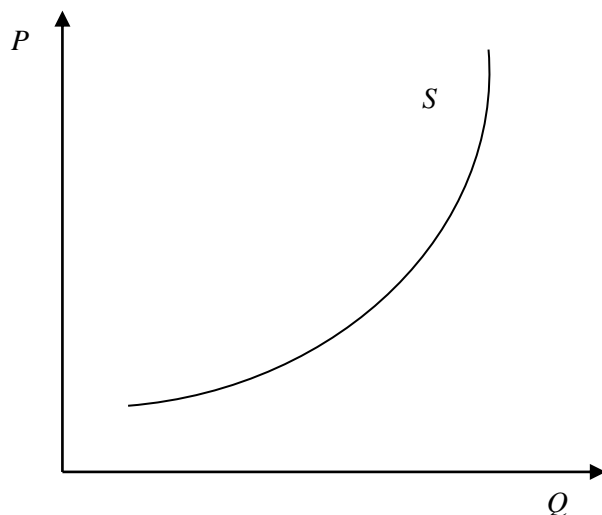
$$Q_S = f(x_1, x_2, x_3 \dots x_n), \quad (3)$$

где $x_1, x_2, x_3 \dots x_n$ — факторы предложения.

Увеличение предложения сместит первоначальную кривую предложения (S) вправо в положение S_1 , т.е. сформируется новая кривая (рис. 4). Уменьшение предложения передвинет S влево в положение S_2 .

Изменение величины предложения предполагает передвижение на первоначальной кривой S от одной точки к другой (от точки A к точке B). Причина данного движения связана с изменением цены на данный продукт.



Рис. 4. Функция предложения



Рис. 5. Возможные варианты кривой предложения

Рассмотренный вариант кривой предложения (см. рис. 4), хотя и наиболее типичен, тем не менее, не является единственным. Кривая предложения (рис. 5) может быть вертикальной в мгновенном периоде (S_2) горизонтальной для отраслей с постоянными издержками (S_3), иметь отрицательный наклон для отраслей с убывающими издержками (S_4), когда производитель сам предъявляет спрос на производимый товар. Кривая предложения может даже менять свой наклон (S_5), ситуация возникнет на рынке труда в зависимости от изменения заработной платы.

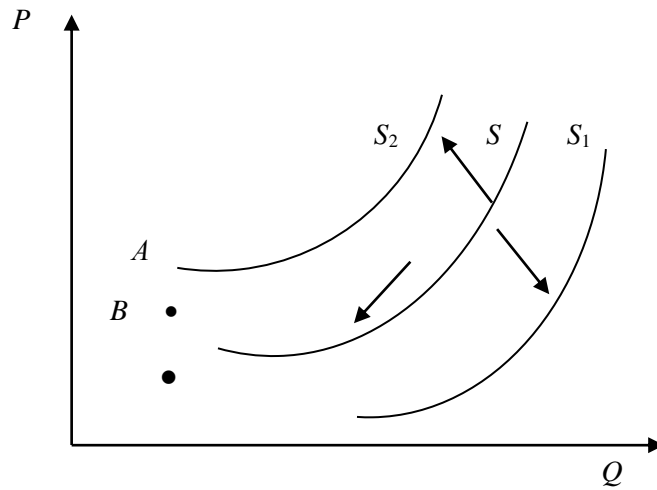
11. РЫНОЧНОЕ РАВНОВЕСИЕ. ДЕФИЦИТ И РЕЗЕРВ. СДВИГИ РАВНОВЕСИЯ В МГНОВЕННОМ, КОРОТКОМ И ДЛИТЕЛЬНОМ ПЕРИОДЕ

Каждая в отдельности линии спроса и предложения характеризуют интересы и мотивы поведения, стоящих за ними рыночных агентов. В реальной жизни имеет место ситуация, при которой эти линии пересекаются. Это означает, что интересы как продавцов, так и покупателей совпадут, сложится определенный баланс сил, при котором у них не будет желания ни к изменению рыночной цены, ни к количеству продаваемых товаров. Графически данный случай найдет отражение в точке пересечения линий спроса и предложения на одних и тех же осях координат (рис. 6). Ситуация, когда количество товара, приобретаемого покупателями, совпадает с количеством товара, предлагаемого продавцами, характеризует равновесие на рынке какого-либо товара.

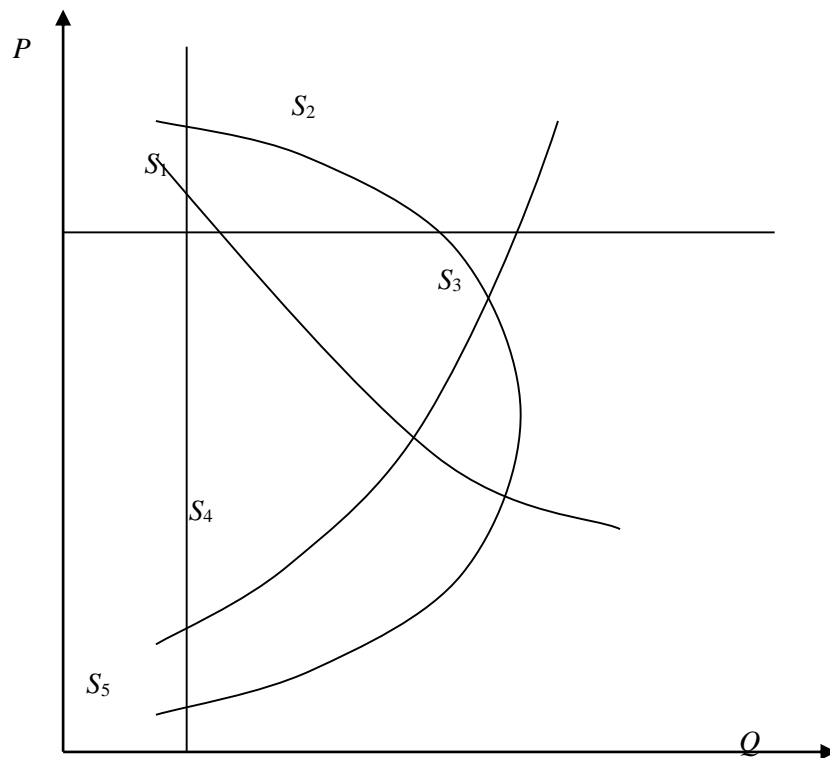
Объем продаж, равный Q_E называется равновесным, а цена, складывающаяся в данный момент равновесной. Последняя показывает, что все покупатели, желающие приобрести по данной цене товар, получают его, а все продавцы, желающие продать по этой же цене данный товар, легко найдут покупателей.

Установление равновесной цены требует определенного периода времени. Под влиянием конкурентных сил наблюдается взаимное приспособление как цен спроса и предложения, так и объемов спроса и предложения. Если устанавливается равновесие, то выигрывают и продавцы и покупатели. Если же на рынке вдруг меняются условия, то возникает нарушение равновесия, и тогда начинают действовать силы, возвращающие систему в первоначальное равновесное состояние.

В экономической литературе представлены два основных подхода, анализирующие установление равновесия: Л. Вальраса и А. Маршалла. По Вальрасу главным в этом процессе является разница в объеме спроса или предложения. Если, например, первоначальная цена была выше равновесного уровня (P_1), то производители пожелают из-

готовить и продать больше товара, чем потребители в состоянии купить. В результате будет накапливаться излишек или резерв товарной продукции. Чтобы остановить его рост, а затем и совсем ликвидировать, производители вынуждены снижать цену до тех пор, пока не установится равновесная цена P_E .



Рис. 6. Формирование равновесной цены по Вальрасу

Обратная ситуация, когда первоначальная цена P_2 ниже P_E , приводит к возникновению дефицита, хорошо знакомого нам по советским временам, так как по такой цене желающих купить товар будет значительно больше, чем желающих его произвести и продать. В результате создается давление в сторону повышения цены, поскольку потребители будут конкурировать друг с другом, чтобы купить товар.

Производители же начнут расширять производство и повышать цену, которая постепенно достигнет уровня P_E .

В отличие от Л. Вальраса в подходе А. Маршалла основное внимание уделяется разности цен. А. Маршалл полагает, что чем больше разрыв между ценами спроса и предложения, тем больше возникает стимулов к росту объема предложения со стороны продавцов. Рост (уменьшение) объема предложения постепенно сократит эту разность и будет способствовать установлению равновесной цены. Следует отметить, что короткий период, как правило, описывают моделью Л. Вальраса, а длительный лучше характеризуется моделью А. Маршалла (рис. 7).

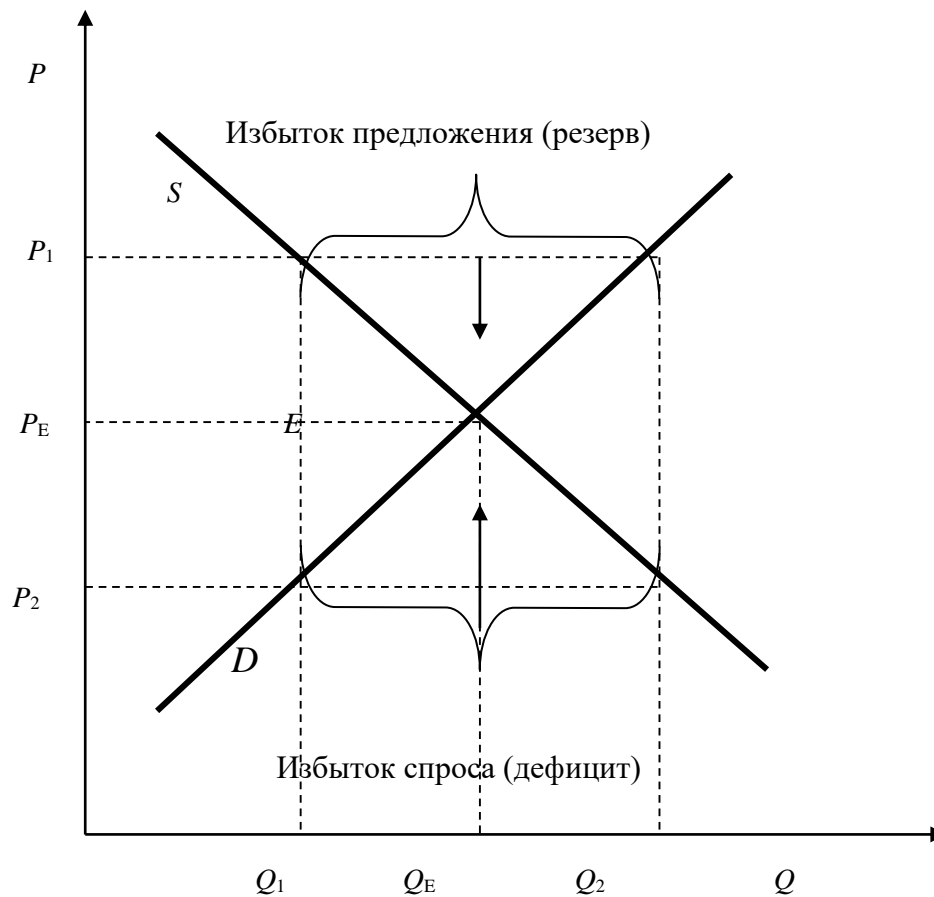

Рис. 7. Формирование равновесной цены по А. Маршаллу

Изменение равновесной ситуации может быть вызвано важными экзогенными факторами: политическими, природно-климатическими и другими, что выразится в смещении одной из кривых относительно другой, и система «нащупает» новое равновесное состояние. Если условия производства мяса, например, ухудшились в связи с неурожаем кормов, то увеличатся издержки и сократится объем производства. Это приведет к смещению кривой предложения влево вверх. Таким образом, чтобы удовлетворить интересы продавцов, они вынуждены будут предлагать мясо по более высокой цене и его смогут купить только те потребители, кто располагает соответствующими доходами. В данном конкретном случае равновесный объем производства уменьшится, а равновесная цена возрастет.

Равновесие может быть устойчивым и неустойчивым. Устойчивым или стабильным называется равновесие, при отклонении от которого, начинают действовать силы, возвращающие систему в первоначальное положение. Если система не возвращается в первоначальное состояние, то равновесие неустойчиво или нестабильно.

Разнообразная экономическая действительность может подарить непредсказуемые варианты, не укладывающиеся в привычные теоретические рамки. Так, например, линии спроса и предложения могут вообще не пересекаться в случае, если объем предложения стабильно превышает объем спроса (рис. 8).

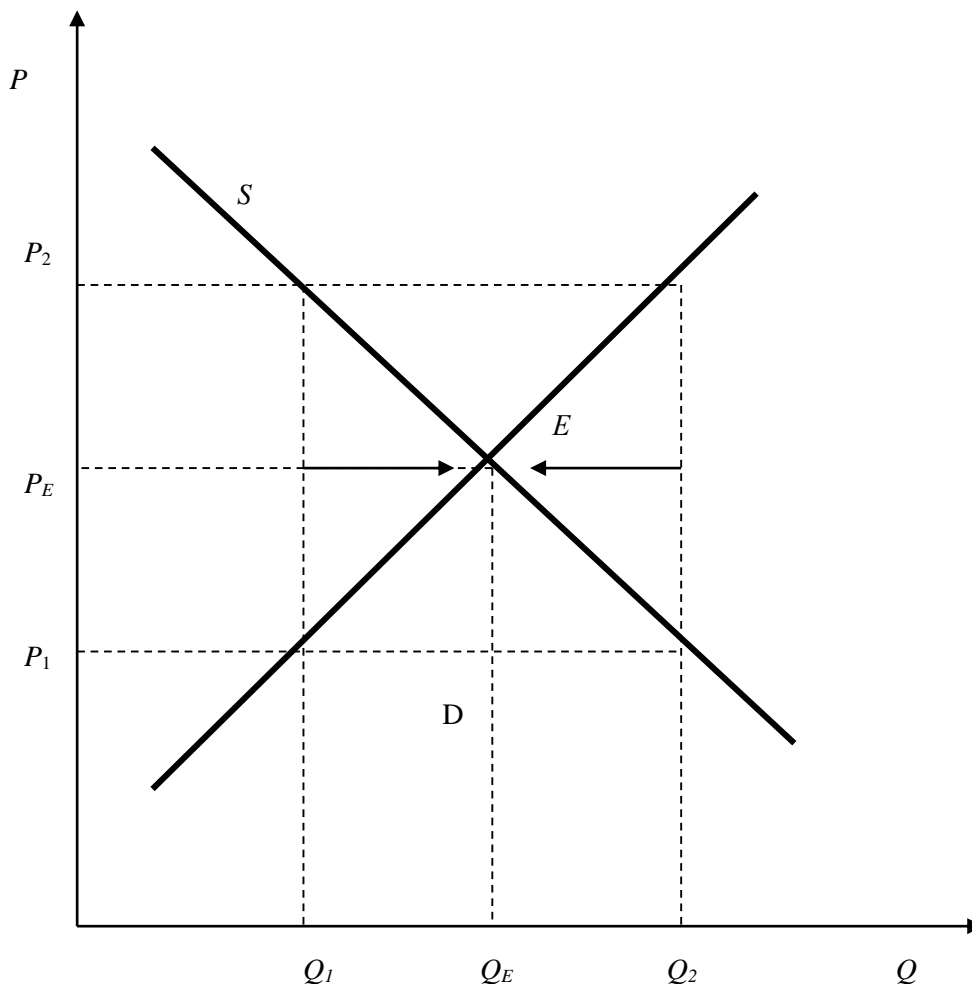
Данная ситуация возникает в случае, если благо или товар предоставляют бесплатно, например, атмосферный воздух или вода на берегу Байкала. Даже при цене равной нулю, спрос будет полностью удовлетворен, а разница между объемом спроса и предложения — неиспользованной. При более высоких ценах спрос на данное благо будет еще ниже, чем при нулевой цене, а неиспользованный остаток увеличиться.



Рис. 8. Объем предложения превышает объем спроса

В другом варианте (рис. 9) цена предложения может значительно превышать цену спроса. Это возможно в случае, если производство товара экономически возможно, но технически нецелесообразно. Такие проблемы возникают при освоении новых видов продукции в виду несовершенства технологии, отсутствия налаженности серийного производства, неизвестности товара широкому кругу потребителей. Только ведение субсидий или потребителю, или производителю может позволить товару попасть на рынок.

Третий случай характерен для экономики России начала 90-х гг. Он ставил в затруднительное положение специалистов по макроанализу. В этот период реализация товаров практически отсутствовала, платежи резко сократились. В результате кривые спроса и предложения не пересекались, что было, по мнению Л.И. Абалкина, своеобразным антиэффектом монополизма советской экономики (рис. 10).

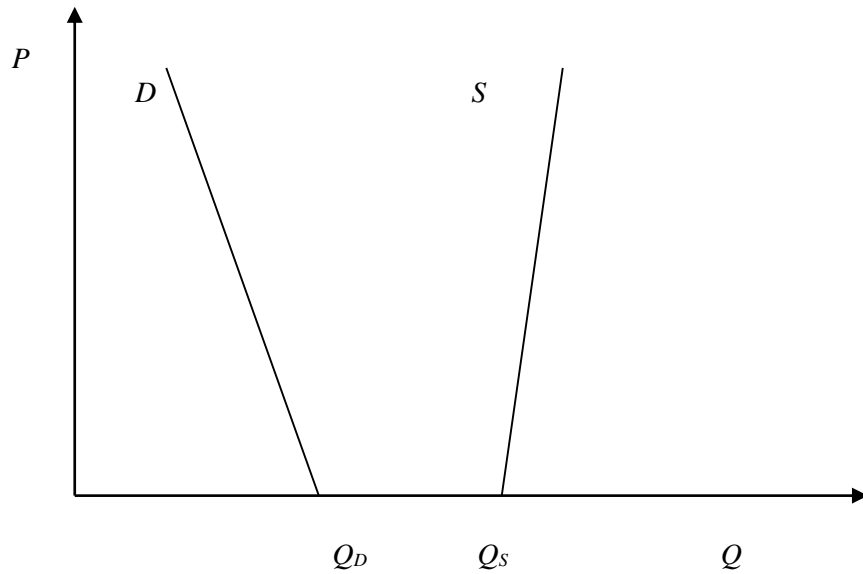

Рис. 9. Цена предложения превышает цену спроса



Рис. 10. Кривые спроса и предложения не пересекаются

Кроме того, развал системы экономических связей, либерализация цен привели к неизбежному росту последней и не создавали побудительных мотивов для стимулирования производства.

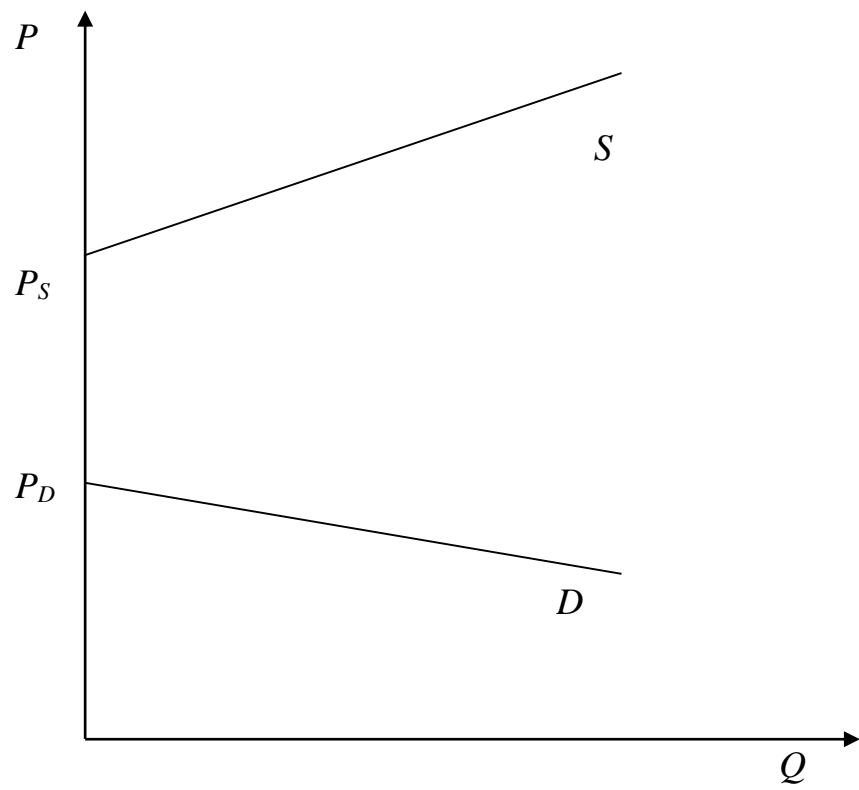
Устойчивость равновесия является относительным явлением. Развитие производства, изменение неценовых факторов как спроса, так и предложения приводят к смещению либо кривой спроса, либо кривой предложения и установлению нового равновесного состояния.

Если увеличивается спрос на товар, а предложение остается неизменным, то наблюдается смещение кривой D в положение D_1 . Формируется новое равновесное состояние в точке E_2 , которое характеризуется более высоким уровнем равновесной цены ($P_2 > P_1$) и увеличением равновесного объема производства ($Q_2 > Q_1$) (рис. 11).

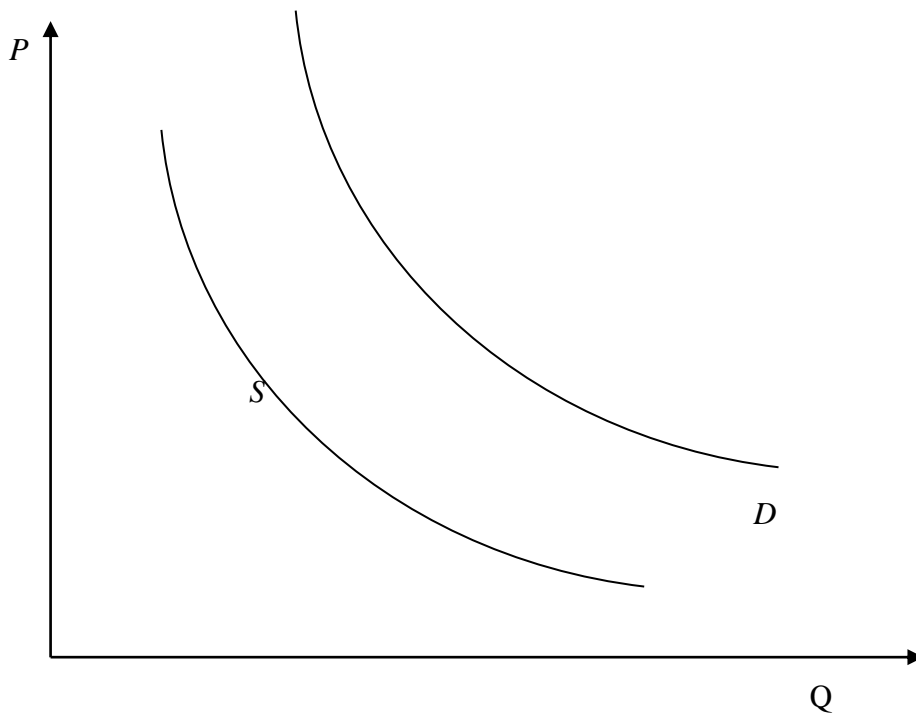

Рис. 11. Изменение рыночного равновесия в зависимости от увеличения спроса

Если наблюдается ситуация уменьшения предложения при неизменном спросе, то линия предложения сдвинется вверх влево. Новое

равновесное состояние в точке E_2 характеризуется увеличением равновесной цены ($P_2 > P_1$) при одновременном уменьшении равновесного объема производства ($Q_2 < Q_1$) (рис. 12).

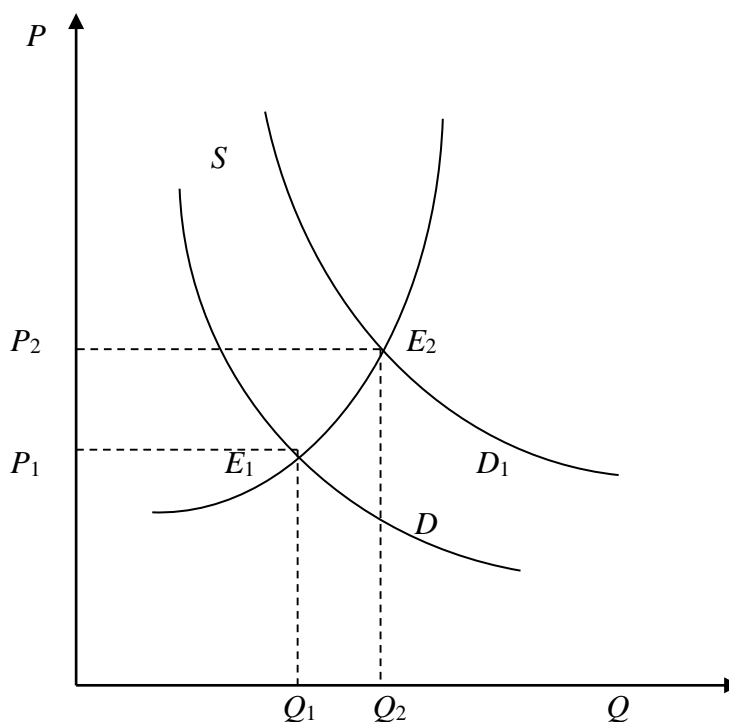

Рис. 12. Изменение рыночного равновесия в зависимости от уменьшения предложения

Если комбинировать оба графика, то можно рассматривать различные варианты сдвига равновесия при одновременном перемещении линий спроса и предложения.

Установление равновесной ситуации рассматривалось А. Маршаллом в трех временных периодах, в связи с тем, что динамика предложения значительно отличается от изменения спроса. Поэтому различают три временных периода:

1. Мгновенный или очень короткий, при котором все факторы производства рассматриваются как постоянные. В этом случае предложение неизменно. Равновесие (E_J) устанавливается за счет резкого скачка цен вверх. Это может быть связано с резким увеличением спроса на какой-то товар. Например, на свежие помидоры зимой на севере (рис. 13).

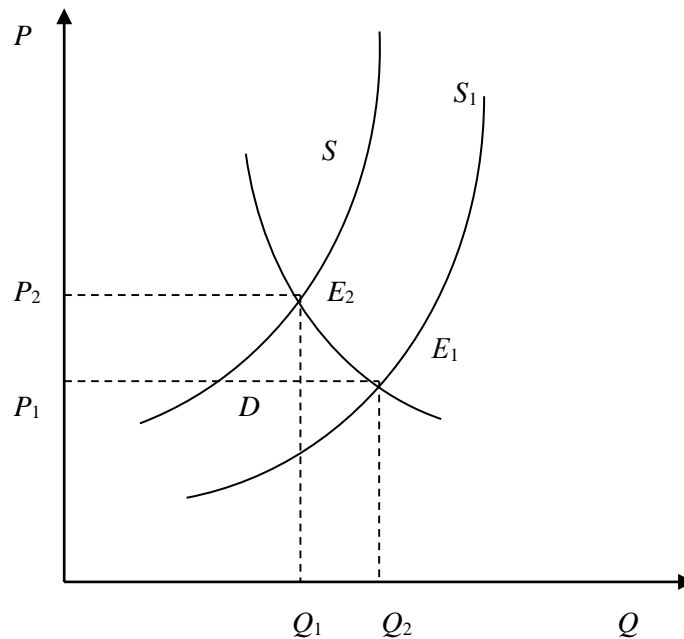

Рис. 13. Установление равновесия в зависимости от временных интервалов

2. Короткий, при котором одна группа факторов рассматривается как постоянная, а другая — переменная. В данном случае предложение растет без замены и увеличения оборудования. Равновесное состояние (E_S) характеризуется более низкой ценой ($P_S < P_J$), и большим равновесным объемом ($Q_S > Q_J$). К примеру, построить теплицы на севере за столь небольшой период невозможно, но можно привезти дополнительное количество свежих помидоров из других регионов или стран и увеличить количество торговых точек.

3. Длительным считается период, в котором все факторы рассматриваются как переменные. Срок его достаточно велик, чтобы все производственные ресурсы могли быть увеличены. Соответственно, объем предложения еще более увеличивается ($Q_L > Q_S$), а равновесная цена еще более уменьшается $P_L < P_S$. В случае роста спроса на помидоры, в длительном периоде предприниматели могут не только нанять дополнительных рабочих, но и построить дополнительные теплицы.

Таким образом, переход от мгновенного периода к длительному характеризуется снижением равновесных цен и увеличением равновесных объемов рынка.

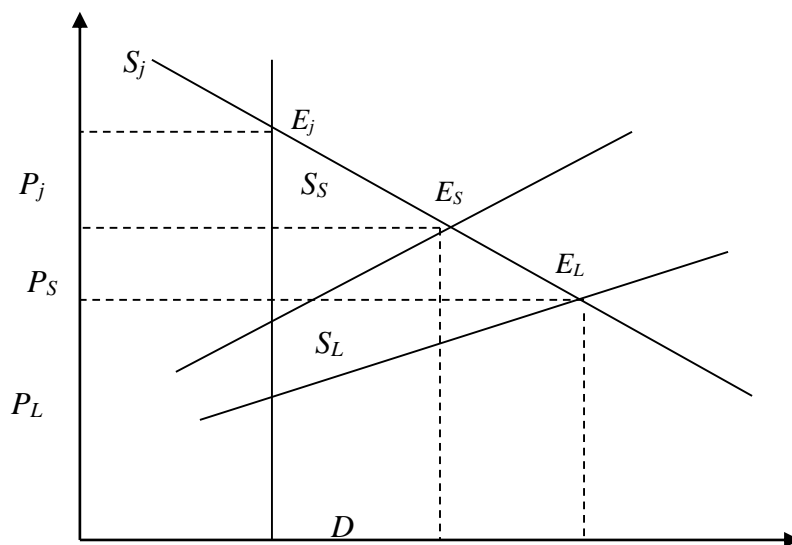
12. ЭЛАСТИЧНОСТЬ СПРОСА ПО ЦЕНЕ, ДОХОДУ И ПРОЦЕНТУ. ПРЯМАЯ И ПЕРЕКРЕСТНАЯ ЭЛАСТИЧНОСТЬ СПРОСА. ЭЛАСТИЧНОСТЬ ПРЕДЛОЖЕНИЯ

Рыночный спрос определяется множеством самых разнообразных факторов. Кроме уже названных выше, к ним относятся численность населения, его возрастная структура, доходы потребителей, их желания и предпочтения, исторические традиции, климатические условия, уровень развития производительных сил, туризма и т.д. Изучение спроса — это главный путь к успешной реализации товара и успешному маркетингу.

Влияние на спрос данных факторов может быть весьма различным. Однако даже если они действуют в одном направлении, то интенсивность, чувствительность этого влияния может быть неодинаковой. Для определения интенсивности влияния определенных факторов на объемы спроса, степени количественных изменений покупок было введено понятие эластичности. Эджуорт в статье для первого издания словаря Пэлгрэйва так определил данную категорию: «Эластичность — технический термин, использованный проф. Маршаллом для обозначения чувствительности реакции одного фактора в результате воздействия на него другого фактора»⁶.

Наибольшее влияние на спрос безусловно оказывает цена, поэтому, как правило, первым рассматривается коэффициент эластичности спроса по цене, который определяется как:

$$E_D = \frac{\% \text{изменения объема спроса } (Q_D)}{\% \text{изменения цены } (P)} \quad \text{или} \quad \frac{\Delta Q_j / Q}{\Delta P_j / P};$$

Величина эластичности спроса по цене выражается отрицательным числом, потому что закон спроса предполагает, что для изменения в цене изменение объема спроса является противоположным. Таким образом, когда знаменатель уравнения положителен, числитель будет отрицательным, поэтому числитель и знаменатель имеют разные

⁶ Экономическая школа. СПб.: Экон. шк., 1991. Т. 1, вып. 1. С. 108.

знаки, и вся дробь отрицательна. Иногда экономисты говорят об абсолютных значениях E_D , т.е. вводят знак минус перед дробью.

Таким образом, эластичность спроса — это понятие, характеризующее степень количественных изменений спроса в ответ на изменение цены на 1 %.

Если цена на товар уменьшилась, например, на 1 %, то возможны три варианта взаимодействия объема реализуемого товара и изменения цены:

- а) объем продаж увеличится больше, чем на 1 %;
- б) объем продаж увеличится меньше, чем на 1 %;
- в) объем продаж увеличится ровно на 1 %.

Спрос называется эластичным, если реакция покупателей на снижение цены значительная (а). Неэластичным считается спрос, если потребитель в своем выборе незначительно реагирует на уменьшение цены (б). Если спрос растет в той же пропорции, что и снижение цены, то он называется единичным (в).

В случае, если $E_D = 0$, линия спроса параллельна оси ординат и любое изменение цены не вызывает никакого изменения объема продаж (рис. 14), т.е. спрос не зависит от цены. Если $E_D = \infty$, то линия спроса параллельна оси абсцисс (рис. 15), т.е. цена не зависит от спроса. Бесконечно малое увеличение цены вызывает снижение спроса до нуля, а уменьшение цены — рост объема спроса до бесконечности.

Тип эластичности и спроса определяется динамикой общей суммы выручки до и после изменения цен. Если увеличение объема реализации товара, вызванное снижением цены, таково, что общая выручка возрастает, то спрос эластичен, а $E_D > 1$. Если при снижении цены, рост количества реализуемого товара столь незначителен, что выручка падает, это означает, что спрос неэластичен, а $E_D < 1$. В случае, если уменьшение цены полностью компенсируется увеличением объема продаж, а выручка остается неизменной, то эластичность спроса называется единичной, а $E_D = 1$.



Рис. 14. Нулевая эластичность



Рис. 15. Абсолютно эластичный спрос

Кроме цены на эластичность спроса влияют и другие факторы:

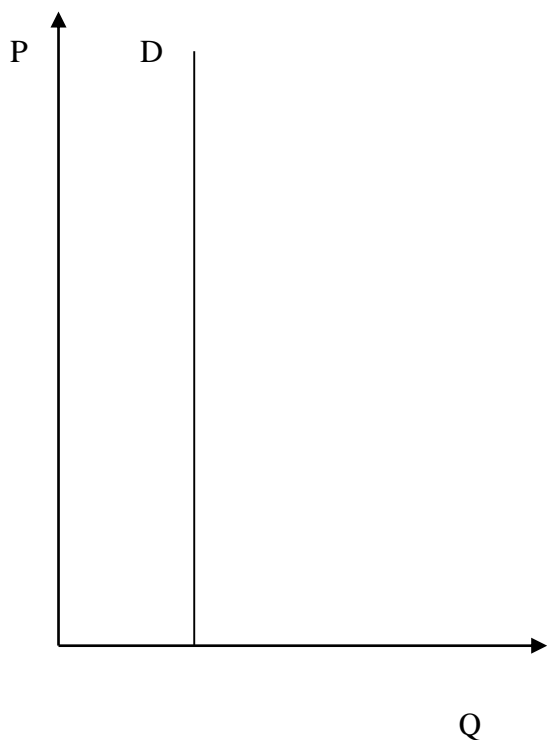
а) наличие заменителей. Чем больше товаров-субститутов, тем эластичнее спрос на данный товар. Например, тара из полиэтилена, бумаги, жести и т.д.;

б) степень необходимости товара. Спрос на продовольственные товары первой необходимости всегда неэластичен, на соль — совершенно неэластичен, а на предметы роскоши — очень эластичен;

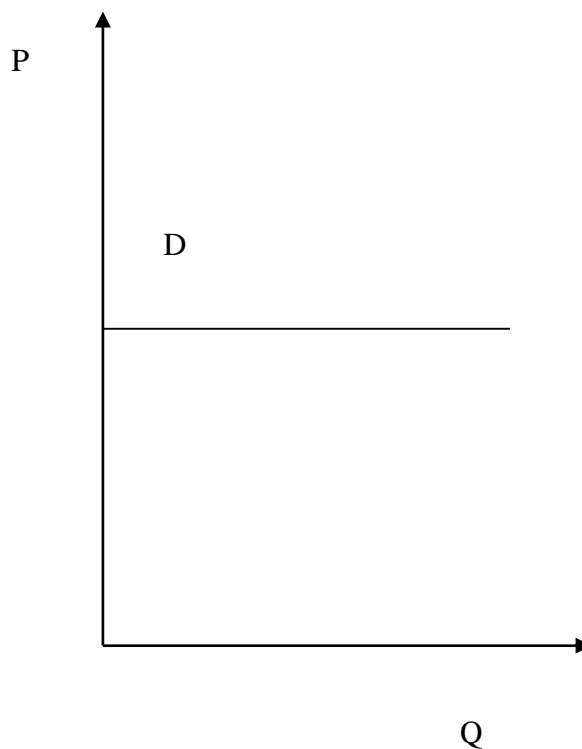
в) фактор времени, спрос в длительном периоде более эластичен, чем в коротком;

г) удельный вес в бюджете потребителя. Эластичность спроса на товар тем выше, чем выше доля расходов на него в бюджете покупателя. Если расходы на данный товар составляют незначительную часть индивидуального бюджета, то потребителю можно не менять свои привычки при изменении цены;

д) доход потребителя. Одна и та же сумма денег при большом доходе составляет малую долю бюджета, а при низком доходе — большую. Вследствие этого, эластичность спроса на один и тот же товар у покупателей с высоким доходом меньше, чем с низким;

е) размеры запаса. Чем значительнее величина запасов определенного товара, тем выше эластичность спроса на него;

ж) ожидания потребителя. Если по прогнозам предполагается повышение цены на определенный товар, то в данный момент спрос на него будет эластичным и т.д.

Объективная реальность показывает, что объем спроса зависит не только от цены рассматриваемого товара, но и от цен других товаров. Как известно, повышение цены на масло ведет к росту спроса на маргарин. Для характеристики данного явления применяется показатель перекрестной эластичности спроса по цене, измеряющий чувствительность объема спроса на один товар к изменению цены другого товара. Коэффициент такой эластичности определяется как отношение относительного изменения объема спроса по одному товару к относительному изменению цены другого товара:

$$E_{ij} = \frac{\Delta Q_i / Q_i}{\Delta P_j / P_j}.$$

В экономической теории выделяются положительная, отрицательная или нулевая перекрестные эластичности. При положительной $E_{ij} > 0$ товары называются взаимозаменяемыми (субститутами), т.е. повышение цены одного товара ведет к увеличению спроса на другой (рост цен на кофе вызывает увеличение спроса на чай).

При отрицательной эластичности $E_{ij} < 0$ товары являются взаимодополняющими (комплементарными). Рост цены одного товара ведет к снижению потребления другого товара. С ростом цен на бензин падает спрос на автомобили.

При нулевой эластичности $E_{ij} = 0$ товары являются независимыми. Рост цен на определенный товар не влияет на изменение объема спроса на другой товар.

Кроме эластичности спроса по цене, рассматривается и эластичность спроса и по другим факторам, например, по доходу. Она характеризует относительное изменение спроса на товар в результате изменения дохода потребителя:

$$E_R^D = \frac{\Delta Q / Q}{\Delta R / R},$$

где R — доход потребителя.

Как правило, увеличение дохода сопровождается возможностью роста покупок, в связи с этим эластичность спроса по доходам является положительной. Однако по абсолютной величине эти эластичности могут существенно различаться. Эластичность спроса по доходу на товары первой необходимости маленькая, а на предметы роскоши — большая. Следует отметить, что существуют товары, которые с ростом доходов вытесняются лучшими товарами-заменителями. В этом случае эластичность оказывается отрицательной. Вытесняемые товары называются низкокачественными (или инфериорными), а товары, занимающие их место — нормальными.

Показатель эластичности может служить не только инструментом для выявления отношения потребителей к разного рода товарам, но и для характеристики предложения.

Эластичность предложения по цене есть процентное изменение предлагаемого количества товара в результате однопроцентного увеличения цены:

$$E_P^S = \frac{\Delta Q_S / Q_S}{\Delta P / P},$$

где E_P^S — коэффициент эластичности предложения, Q_S — объем предложения, P — цена.

Если цена растет, а предлагаемое количество товара неизменно, то предложение является абсолютно неэластичным. Если при любом, даже небольшом, повышении цены имеет место резкий рост предложения, то предложение — абсолютно эластично.

Эластичность предложения в значительной степени зависит от рассматриваемого временного периода. Обычно она бывает больше в

длительном периоде, меньше — в коротком, и часто нулевой — в мгновенном. Это связано с приспособлением производителей к более высокой цене (см. Сдвиг равновесия в мгновенном, коротком и длительном периоде). На эластичность предложения большое влияние оказывает технический прогресс, количество и качество применяемых ресурсов. Рост ограниченности ресурсов, используемых при производстве определенного товара, ведет к уменьшению коэффициента эластичности предложения.

13. РЕНТА ПОТРЕБИТЕЛЯ И ПРОИЗВОДИТЕЛЯ

Осуществляя рыночные сделки и покупатели, и продавцы стремятся получить определенную выгоду. Рыночная сделка, если она состоялась всегда выгодна. Данную выгоду надо суметь правильно оценить. В качестве одной из разновидностей такой выгоды выступают **понятие ренты потребителя и ренты производителя**. (Правильнее было бы говорить о ренте продавца и ренте покупателя, но будем пользоваться традиционной терминологией).

Возьмем традиционный вариант ситуации рыночного равновесия, т.е. предположим, что **рыночная цена равна P_E** . Отсюда попробуем сначала понять, что собой представляет рента потребителя. Для этого надо исходить из цены спроса. **Ценами спроса**, как мы знаем, называются такие цены, которые потребители были бы согласны заплатить за какое-то количество товара (A). Данные цены отражаются на графике как ординаты линии AD . (Следовательно, на нашем графике цена спроса равна P_A).



Рис. 16.

Если цена, которую потребители были согласны заплатить за товар A равна P_A , то получается, что потребители согласны были заплатить за x единиц товара A , сумму, определяемую площадью $OAEQ_E$. Но фактически рыночная цена, как мы предположим, была равна P_E . И, следовательно, покупатели фактически заплатили за x единиц товара A , сумму, определяемую площадью OP_EEQ_E . Разность между ними составит, очевидно, сумму, определяемую площадью треугольника P_EAE . Данная сумма будет представлять собой ренту потребителя. Таким образом, *рента потребителя* — это разность между максимальной суммой, которую потребитель готов был уплатить за данное количество определенного товара, и суммой, фактически уплаченной за него по существующей рыночной цене.

С другой стороны, производитель получит в уплату за x единиц товара A сумму, равную площади прямоугольника OP_EEQ_E , тогда как сумма цен предложения составит лишь площадь трапеции $OBEQ_E$. Следовательно, рента производителя определяется площадью треугольника BP_EE .

Таким образом, *рента производителя* — это разность между максимальной суммой, на которую производитель мог изготовить и продать продукции и суммой, фактически полученной за проданную продукцию по рыночной цене.

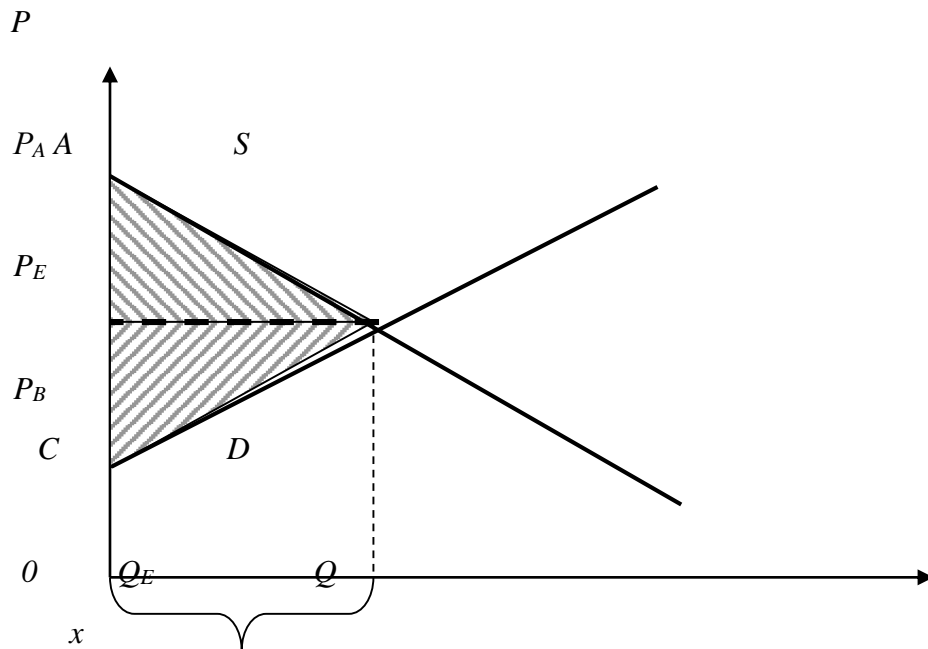
14. ГОСУДАРСТВЕННОЕ РЕГУЛИРОВАНИЕ МЕХАНИЗМА СПРОСА И ПРЕДЛОЖЕНИЯ

Роль государства в современной рыночной экономике весьма значительна. Именно государство устанавливает правила экономического поведения, обеспечивает контроль за их соблюдением всеми экономическими субъектами, нейтрализует отрицательные последствия кризисных явлений, способствует стабилизации экономики, определяет отношения с монополиями и т.д.

Государственное регулирование экономики может осуществляться с помощью различных рычагов, и, прежде всего, через налоги.

Допустим, что введен налог с продаж, равный AB (рис. 16). До введения налога равновесное состояние определялось ценой P_C и объемом рынка Q_C . В этой ситуации рента потребителя определялась площадью $\Delta P_{CD}C$, а рента производителя $\Delta SP_C C$.



Рис. 17. Влияний налога с продаж на рыночное равновесие

С введением налога в сумме AB линия предложения товара сдвинется из положения SS в положение S_1S_1 и сложится новая равновесная ситуация в точке A (P_A, Q_A). Новая равновесная цена будет несколько выше уровня P_C , а новый равновесный объем рынка снизится с Q_C до Q_A . Но если новая цена с учетом налога с продаж окажется выше P_C , то новая цена без учета налога окажется ниже P_C . Общая сумма налога составит величину, равную площади прямоугольника P_BP_AAAB . Из графика видно, что потери потребителей и производителей превысят данную сумму, т.к. она равна площади ΔABC . Рента потребителя уменьшится на величину площади P_CP_AAAC , а рента производителя — на P_BP_CCB . при этом часть их равная AKC приходится на потери потребителя, а часть равная KCB — на потери производителя, которые ничем не компенсируются. Таким образом, одна часть потерь участников рынка компенсируется для общества налоговым поступлением в бюджет, тогда как другая их часть ничем не компенсируется. Она представляет собой чистые потери и для участников рынка и для всего общества. Это является результатом сокращения равновесного объема рынка и того выигрыша, который получали все участники при равновесной ситуации (P_C, Q_C). Таким образом, в данной ситуации государственное вмешательство в рыночный механизм порождает ущерб рынку и обществу, так как цена, которую платит покупатель, оказывается выше, а цена, которую фактически получает продавец, ниже той, что была до введения налога. Кроме того, точка равновесия смещается к минимизации продаж.

Противоположное действие оказывает введение дотаций производителю. Государство устанавливает низкую цену и оплачивает разницу производителю. В данном случае в выигрыше оказываются и покупатель и продавец (на графике картина идет в обратном порядке). Равновесный объем продаж увеличится, и равновесная цена уменьшится. Следовательно, дотация ведет к расширению производства и выигрышу потребителя. Проблема только в том, что дотацию можно давать лишь, если с кого-то предварительно взяты налоги.

Наиболее ярко это проявляется на примере Японии. Чтобы поддерживать национальное сельское хозяйство, государство дает дотации фермерам, перераспределяя в его пользу налоги из высокотехнологичных отраслей.

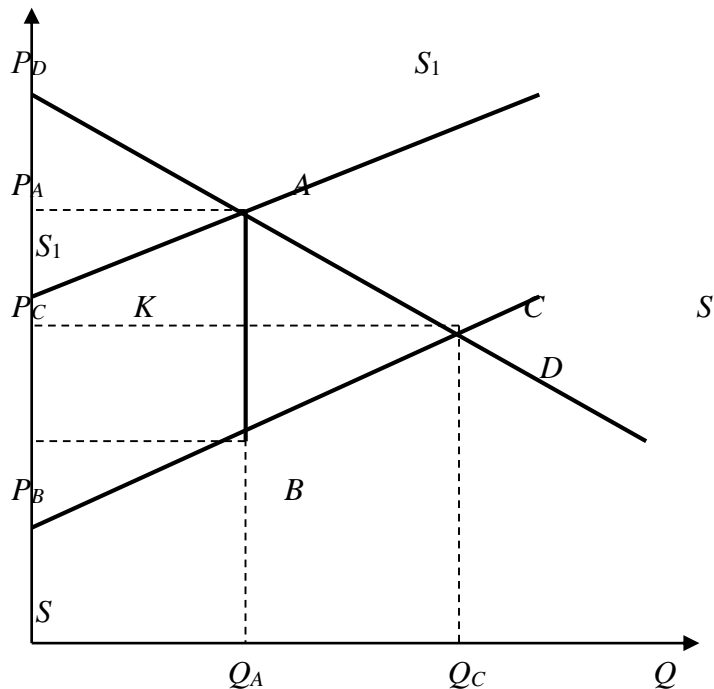
Кроме налогов и дотаций государство может воздействовать на рынок с помощью фиксированных цен (рис. 18).



Рис. 18. Фиксированные цены

Например, государство устанавливает рыночную цену ниже равновесной (как это было при социализме). В этом случае потребители

предъявляют спрос на товар в объеме Q_1 , но производители согласны предоставить по этой цене только Q_2 единиц продукции. Расстояние между Q_2 и Q_1 составит дефицит. Таким образом, последствием введения фиксированной заниженной цены является тот факт, что она уже не станет эффективным инструментом распределения товара. Объем спроса устойчиво превышает объем предложения, следствием чего являются очереди и возникновение «черного рынка».

Если государство фиксирует цену на уровне выше равновесного, то возникают избыточные запасы продукции, которые не реализуются, и предприниматели понесут убытки. В силу этого в продавцов появляются стимулы к нелегальному снижению цены.

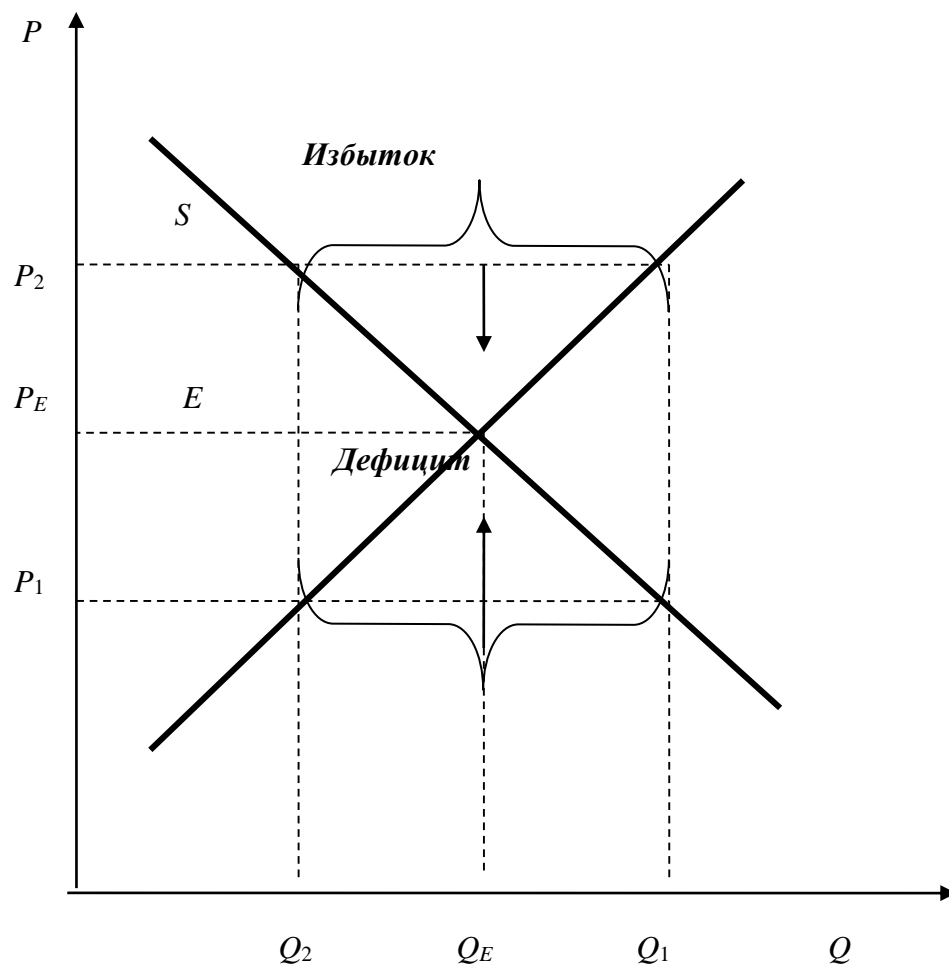
В обоих описанных случаях объем рынка оказывается меньше, чем при отсутствии регулирования.

И рынок, и государственное вмешательство представляют собой два несовершенных механизма организации хозяйственной жизни. Не всегда рыночные механизмы являются эффективными. Не всегда государственное вмешательство может улучшить экономическую ситуацию. Поэтому задачей экономической политики и правительств является их рациональное сочетание.

ОСНОВНЫЕ ПОНЯТИЯ И ТЕРМИНЫ

Натуральное хозяйство, товарное хозяйство, товар, потребительская стоимость; экономическое благо, неэкономическое благо, деньги, мера стоимости, средство обращения, средство накопления, рынок, домохозяйство, фирма, государство, спрос, кривая спроса, факторы (детерминанты) спроса, товары Гиффена, эффект Веблена, эффект присоединения к большинству, эффект сноба, предложение, кривая предложения, факторы (детерминанты) предложения, рыночное равновесие, дефицит, резерв, равновесие по Вальрасу, равновесие по Маршаллу, нестабильное и стабильное равновесие, сдвиги равновесия; мгновенный, короткий и длительный периоды, эластичность спроса по цене, эластичность предложения по цене, перекрестная эластичность, эластичность спроса по доходу, нулевая эластичность, абсолютная эластичность, единичная эластичность, неэластичный спрос.

ВОПРОСЫ ДЛЯ КОНТРОЛЯ

1. Каковы условия возникновения товарного производства?
2. Что такое товар? В чем особенность блага? Что представляет собой услуга? В чем отличия экономического и неэкономического благ? Какими свойствами обладает товар?
3. В чем состоит сущность денег? Какие функции денег Вам известны? Сформулируйте закон денежного обращения?
4. Что подразумевается под термином «рынок»? Каковы его функции и роль? Назовите классификации рынка. В чем состоят его положительные и отрицательные стороны?
5. Какие субъекты рыночной экономики существуют в настоящее время?
6. Что представляет собой спрос? Изменение в спросе и изменение величины спроса — это тождественные понятия? Назовите неценовые факторы, влияющие на спрос? Какие исключения из закона спроса Вам известны?
7. Что такое предложение? Тождественны ли процессы изменения предложения и изменения величины предложения? Что представляют собой исключения из закона предложения?
8. Чем может быть охарактеризовано равновесное состояние рынка? Какие исключения из равновесия рынка Вы можете назвать?
9. Что такое эластичность спроса? Какие виды эластичности спроса Вам известны? Каковы неценовые факторы эластичности спроса?
10. Как определяется эластичность спроса? Чем отличаются точечная и дуговая эластичности спроса?

ТЕСТЫ

1. Условиями возникновения товарного производства являются:

- а) появление денег;
- б) возникновение централизованных государств;
- в) частная собственность;
- г) общественное разделение труда;
- д) обособление производителей как собственников.

2. Товар как экономическая категория это:

- а) все то, что не апробировано трудом;
- б) продукт труда, не удовлетворяющий человеческие потребности;
- в) продукт труда, предназначенный для продажи;
- г) способность удовлетворять человеческие потребности;
- д) продукт, созданный в личном подсобном хозяйстве.

3. Перемещение вверх по кривой спроса может быть вызвано:

- а) изменением моды;
- б) увеличением цен на данный товар;
- в) уменьшением числа потребителей товара;
- г) повышением цены на товары-субституты.

4. Закон спроса показывает:

- а) прямую зависимость спроса от цены;
- б) обратную зависимость спроса от цены;
- в) эластичность спроса по цене;
- г) перекрестная эластичность.

5. К товарам-субститутам относятся:

- а) автомобили и бензин;
- б) масло и маргарин;
- в) молоко и копченая колбаса;

г) говядина и мандарины.

6. Если имеет место ситуация, когда рыночная цена выше равновесной, то:

а) появляется дефицит товаров;

б) государство увеличивает субсидии малоимущим;

в) возникает избыток товаров;

г) производство перестраивается на качественно новый уровень технологии.

7. При повышении цены на 10 % объем продаж данного товара возрастает на 2 %, это означает, что:

а) спрос эластичен;

б) эластичность абсолютная;

в) эластичность единичная;

г) спрос неэластичен.

8. Перекрестная эластичность спроса по цене показывает изменение:

а) цены спроса одного товара на изменение предложения другого блага;

б) величины спроса одного товара на изменения спроса на другое благо;

в) величины спроса одного товара на изменение цены другого товара;

г) цены одного товара на изменение цены другого товара.

9. Эффект сноба приводит:

а) к увеличению рыночного спроса;

б) к уменьшению рыночного спроса;

в) оставляет рыночный спрос без изменения.

10. Что из перечисленного не относится к функциям рынка?

- а) Информационная.
- б) Санирующая.
- в) Оптимизирующая.
- г) Экстернальная.

11. К основным факторам (ресурсам) производства экономисты относят:

- а) спрос;
- б) конкуренцию;
- в) товар;
- г) труд.

12. На рынке капиталов обращаются:

- а) сырьевые ресурсы;
- б) рабочая сила;
- в) информационные ресурсы;
- г) ценные бумаги.

13. Предприятия различных форм собственности в условиях рынка экономисты объединяет необходимость:

- а) вложения средств в покупку земли;
- б) уплаты налогов в государственный бюджет;
- в) приобретения оборудования за рубежом;
- г) ежегодной выплаты дивидендов по акциям.

14. К капиталу как к производственному ресурсу фирмы, если фирма производит ремонт бытовой техники, относятся:

- а) клиенты фирмы;
- б) участок земли, на котором расположен офис фирмы;
- в) штат сотрудников фирмы;
- г) оборудование и запчасти.

15. Фирма построила теплицы на арендованном участке земли, где в течение года выращивает овощи. Продукция фирмы поставляется в крупные магазины города. К труду как производственному ресурсу фирмы относятся:

- а) участок земли;
- б) работники фирмы;
- в) произведенная продукция;
- г) теплицы и оборудование.

16. Продукция сельскохозяйственной фирмы поставляется в крупные магазины города. К земле как производственному ресурсу фирмы относятся:

- а) участок земли;
- б) работники фирмы;
- в) произведенная продукция;
- г) теплицы и оборудование.

17. Спрос и предложение на рабочую силу формируются на рынке:

- а) капитала;
- б) потребительских товаров и услуг;
- в) труда;
- г) информации.

18. Фирма производит сборку компьютеров. К капиталу фирмы относят:

- а) производственные помещения;
- б) руководство фирмы;
- в) сотрудников фирмы;
- г) исследования, проводимые по заказу фирмы.

19. К факторам производства (ресурсам) относят:

- а) инфляционные ожидания;

- б) кредит;
- в) стоимость;
- г) предпринимательские способности.

20. Предприниматель открыл сеть кафе быстрого обслуживания. Капитал как фактор производства в данной фирме представляют:

- а) участки земли, на которых находятся кафе;
- б) штат поваров и официантов;
- в) оборудование и мебель;
- г) средства на закупку продуктов.

21. Основными ресурсами, используемыми в процессе производства материальных благ, являются:

- а) материальные потребности;
- б) экономические блага;
- в) прямые налоги;
- г) факторы производства.

22. Владелец участка сдает его в аренду фермеру. Как называется доход гражданина от распоряжения этой недвижимостью:

- а) капитал;
- б) предпринимательская прибыль;
- в) земельная рента;
- г) банковский процент.

23. Экономические ресурсы, непосредственно задействованные в создании конкретного товара или услуги, называют:

- а) материальными потребностями;
- б) даровыми благами;
- в) факторами производства;
- г) спросом и предложением.

24. Фирма, находящаяся на грани банкротства, привлекла талантливого менеджера, который за год вывел ее из кризисного состояния. Какой фактор производства был использован фирмой в первую очередь:

- а) информация;
- б) капитал;
- в) земля и природные ресурсы;
- г) предпринимательские способности.

25. Российский гражданин вложил часть своих денежных сбережений в акции Сбербанка России. Что будет получать этот гражданин в виде дохода:

- а) ренту;
- б) процент;
- в) вексель;
- г) дивиденд.

26. Основатель компании по развитию Интернет-сервисов набрал персонал программистов, формирует клиентскую базу. Какой фактор производства иллюстрирует данный пример:

- а) технологию;
- б) капитал;
- в) предпринимательскую активность;
- г) информацию.

27. Общество с ограниченной ответственностью организовало добычу и разлив минеральной воды. К какому фактору производства можно отнести воду:

- а) земля;
- б) капитал;
- в) труд;
- г) предпринимательскую активность.

28. К какому фактору производства относится трактор, приобретенный фермером для сельскохозяйственных работ:

- а) земля;
- б) капитал;
- в) труд;
- г) предпринимательскую активность.

29. Фирма «Алгоритм» занимается разработкой компьютерных программ для системы бухгалтерского учета. В данной фирме к чему относится фактор производства «капитал»:

- а) компьютеры и программное обеспечение;
- б) системные администраторы и программисты;
- в) менеджмент фирмы и его владельцы;
- г) коммерческие договора с клиентами и партнерами.

30. Понятие «факторы производства» используется для обозначения:

- а) особенностей потребительского спроса;
- б) ресурсов, используемых в процессе создания материальных благ;
- в) показателей качества продукции;
- г) неограниченных производственных ресурсов

31. Загибающаяся кривая предложения труда показывает:

- а) прямую зависимость между предложением труда и заработной платой;
- б) зависимость может быть прямой и обратной;
- в) обратную зависимость между трудом и заработной платой.

32. На выбор между занятостью и досугом влияет:

- а) эффект замещения и дохода при повышении заработной платы, увеличивающий альтернативную стоимость труда;

б) желание работников трудиться независимо от заработной платы;

в) предпочтение чаще всего отдается досугу.

33. Профсоюзная монополия на рынке труда может привести к:

а) повышению заработной платы выше конкурентного уровня;

б) увеличению занятости без роста заработной платы;

в) повышению доходов предпринимателей;

г) возрастанию общего продукта в стране.

34. Уменьшение роли профсоюзов в современных условиях связано:

а) с неспособностью профсоюзов защищать интересы рабочих;

б) с возможностью согласования интересов работников и предпринимателей без участия профсоюзов;

в) с противодействием государства их организации.

35. Монополия (монопсония) на рынке труда означает:

а) монополию одного покупателя рабочей силы;

б) работники свободно перемещаются с предприятия на предприятие;

в) работники немобильны вследствие географических факторов;

г) заработная плата определяется спросом и предложением труда.

36. Заработная плата в минимальном размере:

а) определяется спросом и предложением на рынке неквалифицированного труда;

б) определяется невысокой квалификацией молодых рабочих;

в) устанавливается государством законодательно.

37. Изменение в уровне реальной заработной платы можно определить, сопоставляя изменения в уровне номинальной заработной платы с изменениями:

- а) в уровне цен на товары;
- б) в продолжительности рабочего времени;
- в) в ставке налогообложения.

38. Дискриминация на рынке труда означает:

- а) более высокую оплату труда наиболее квалифицированных работников;
- б) надбавки к заработной плате социально незащищенным слоям населения;
- в) оплата труда с учетом национальности, пола, возраста.

39. При двухсторонней монополии на рынке труда цена будет зависеть от:

- а) монопольной власти фирмы-монопсониста;
- б) монопольной власти профсоюза;
- в) антимонопольного законодательства;
- г) противостояния двух монопольных сил.

40. На рынке труда в долгосрочном периоде преобладает тенденция:

- а) эффект замены превышает эффект дохода;
- б) эффект дохода превышает эффект замены;
- в) эффект замены и эффект дохода равны.

41. Доля экономически активного населения зависит от:

- а) доли населения в трудоспособном возрасте;
- б) от степени занятости отдельных возрастных групп;
- в) доли населения в нетрудоспособном возрасте;
- г) верны а) и б)
- д) верны все ответы.

42. К категории занятых людей относятся:

- а) наемные работники;
- б) работодатели;
- в) работающие на индивидуальной основе;
- г) неоплачиваемые работники семейных предприятий;
- д) все ответы верны.

43. Какой вид безработицы характеризуется потерями рабочего времени в связи с низкой интенсивностью труда, отвлечением рабочей силы от основной деятельности, излишней численностью рабочих:

- а) явная безработица;
- б) скрытая безработица;
- в) фрикционная безработица;
- г) естественная безработица;
- д) структурная безработица;
- е) циклическая безработица.

44. Как называется конъюнктура рынка труда, если рынок испытывает недостаток предложения труда:

- а) трудодефицитная;
- б) трудоизбыточная;
- в) трудоинфляционная;
- г) равновесная.

45. Если фактический ВВП больше потенциального ВВП, то верно утверждение, что

- а) отсутствует циклическая безработица;
- б) отсутствует фрикционная безработица;
- в) существует структурная безработица;
- г) уровень безработицы равен естественному;
- д) существует циклическая безработица.

46. Полная занятость в стране достигается в случае, если

- а) все население страны работает;

- б) работают все, кто хочет работать;
- в) работают все, достигшие трудоспособного возраста;
- г) количество свободных рабочих мест совпадает с числом безработных.

47. Естественный уровень безработицы отличается от фактического на величину:

- а) циклической безработицы;
- б) фрикционной безработицы;
- в) структурной безработицы;
- г) ничем не отличаются.

48. В условиях полной занятости уровень структурной безработицы:

- а) равен 0;
- б) меньше 1 %;
- в) меньше, чем уровень фрикционной безработицы;
- г) меньше, чем уровень структурной безработицы;
- д) все предыдущие ответы верны;
- е) все предыдущие ответы неверны.

49. Постулаты, используемые при построении неоклассической модели рынка труда:

- а) на рынке благ существует совершенная конкуренция;
- б) на рынке благ существует монополия;
- в) меньше, чем уровень фрикционной безработицы;
- г) меньше, чем уровень структурной безработицы;
- д) все предыдущие ответы верны;
- е) все предыдущие ответы неверны.

50. Конкурентная фирма, максимизируя прибыль, должна нанимать дополнительное количество работников, только в случае если:

- а) предельный продукт труда в денежном выражении меньше, чем ставка заработной платы;
- б) величина предельного продукта в денежном выражении растет;
- в) величина предельного продукта в денежном выражении снижается;
- г) предельный продукт труда в денежном выражении превышает ставку заработной платы.

51. Какой эффект преобладает на участке кривой предложения труда с отрицательным наклоном:

- а) эффект выпуска;
- б) ценовой эффект;
- в) эффект дохода;
- г) эффект замещения.

52. Если фирма является монополистом на рынке труда, то в состоянии равновесия заработная плата ее рабочих:

- а) равна предельному продукту труда в денежном выражении;
- б) меньше предельного продукта труда в денежном выражении;
- в) больше предельного продукта труда в денежном выражении;
- г) все ответы верны.

53. Согласно классической теории безработица есть результат:

- а) действий фирм-монополистов;
- б) несовершенства рыночного механизма;
- в) действий профсоюзов и государства;
- г) воздействия демографических факторов.

54. Возможна ли ситуация, когда рост заработной платы вызывает сокращение объема предложения труда со стороны работника:

- а) нет, такая ситуация невозможна;

б) такая ситуация возможна, если эффект дохода при выборе между досугом и доходом превышает эффект замещения;

в) такая ситуация возможна, если эффект дохода при выборе между

досугом и доходом превышает эффект дохода;

г) такая ситуация возможна, если досуг выступает инфериорным (некачественным) благом.

55. Фирма является монополией. Если предельный продукт труда равен 4, а рыночная цена товара — 2, предельный продукт труда в денежном выражении:

а) равен 8;

б) равен 4;

в) больше 8;

г) меньше 8.

56. При построении функции спроса на труд аргументом выступает:

а) заработная плата;

б) цена;

в) ставка процента;

г) доход.

57. Величина спроса на труд не зависит от:

а) качества труда;

б) потребностей работника в деньгах;

в) спроса потребителей на выпускаемые работодателем товары и услуги;

г) цен на товары и услуги.

58. Взаимодействие на рынке труда осуществляется:

а) посредством обмена на основе спроса и предложения;

б) за счет эффективного использования рабочей силы;

- в) за счет ограниченности экономических ресурсов;
- г) посредством вложения капиталов с целью получения прибыли.

59. Минимальный размер заработной платы:

- а) это уровень дохода, необходимый для удовлетворения основных жизненных потребностей;
- б) не может превышать величину прожиточного минимума в стране;
- в) не может быть ниже прожиточного минимума в стране;
- г) устанавливается работодателем в условиях рыночной экономики.

60. Реальная заработная плата, в отличие от номинальной заработной платы:

- а) представляет собой заработную плату после вычета всех налогов;
- б) включает в себя деньги, истраченные на потребление ;
- в) рассчитывается с учетом изменения цен;
- г) все ответы верны.

61. Удовлетворенный спрос на рабочую силу определяется:

- а) числом работников, ищущих работу в течение определенного периода времени;
- б) числом работников, нанятых предприятиями в течение определенного периода времени;
- в) кризисными процессами в отдельных отраслях экономики;
- г) повышением ставки процента по потребительскому кредиту.

62. Заработная плата парикмахера зависит от:

- а) от производительности труда парикмахера;
- б) от спроса на услуги парикмахера;
- в) размера заработной платы в других отраслях;

г) всего выше перечисленного.

63. Человек, который надеется вскоре получить работу:

а) относится к разряду занятых;

б) не учитывается в составе рабочей силы;

в) относится к разряду безработных;

г) рассматривается как частично занятый и частично безработный.

64. Что из нижеперечисленного представляет собой товар на рынке труда?

а) человек трудоспособного возраста;

б) способность человека выполнять определенную работу;

в) способность человека с выгодой соединять факторы производства;

г) блага, товары и услуги, произведенные человеком.

65. Совокупный спрос на рабочую силу складывается из:

а) индивидуальный спрос отдельно взятого покупателя;

б) индивидуальный спрос отдельно взятой фирмы;

в) суммарный спрос индивидуальных фирм данной отрасли;

г) суммарный спрос всех фирм в данной стране.

66. Предложение рабочей силы — это:

а) спрос на товары и услуги;

б) спрос на рабочую силу;

в) спрос на рабочие места;

г) спрос на денежные агрегаты.

67. Кривая Филипса фиксирует связь между уровнем и

а) уровнем процента;

б) уровнем безработицы;

в) политическим и экономическим курсом;

г) предложением денег.

68. Недостаточный совокупный спрос приводит к росту:

- а) структурной формы безработицы;
- б) скрытой формы безработицы;
- в) циклической формы безработицы;
- г) фрикционной формы безработицы.

69. Основные причины возникновения циклической безработицы:

- а) нарушение макроэкономического равновесия;
- б) несовершенство рынка труда;
- в) политика государства;
- г) действия профсоюзов.

КОНТРОЛЬНО-ОБУЧАЮЩИЕ ЗАДАНИЯ

Вариант 1

1. Верно ли утверждение?

а) С ростом доходов потребителя кривая спроса по цене на норковые манто будет смещаться влево?

Да Нет

б) Неблагоприятные погодные условия привели к сдвигу кривой спроса на сельскохозяйственную продукцию влево

Да Нет

в) Рыночное равновесие наступает тогда, когда цена по которой продавец продает свой товар, равна цене, по которой покупатель его покупает.

Да Нет

г) Если внешние и внутренние условия остаются неизменными, то рынок может находиться в состоянии равновесия сколь угодно долго.

Да Нет

д) Равновесие устойчиво, если угол наклона кривой спроса круче кривой предложения

Да Нет

II. Выберите правильный ответ:

1. К товарам-субститутам относятся:

- а) Кофе и кофеварка
- б) Хлеб и вилла на Женевском озере
- в) Квас и кока-коло
- г) Джинсы и подтяжки

2. Понижение цен на бензин вызовет сдвиг:

- а) Вправо кривой предложения автомобилей
- б) Влево кривой предложения автомобилей
- в) Влево кривой спроса на автомобили
- г) Вправо кривой спроса на автомобили

3. Налоговое бремя при введении налога на единицу продукции несут:

- а) федеральный центр

- б) покупатели
- в) антимонопольный комитет
- г) производители

III. Задача.

Спрос и предложение на обеды описываются уравнениями:

$$QD = 280 + 30 P$$

$$QS = 140 + 65 P,$$

где Q — количество обедов в шт., P — цена обеда, р.

а) Вычислить равновесную цену и количество проданных обедов по такой цене

б) Профсоюз и администрация, заботясь о работниках, установила цену в 3 ден. ед. за обед. Охарактеризуйте последствия такого решения.

IV. Покажите, как отразятся на модели спроса и предложения молока следующие события:

а) После повышения цены молоко для пенсионеров стало недоступным продуктом.

б) После агрессивной рекламной компании население стало предпочитать молоку спрайт.

в) Сокращение количества сельскохозяйственных производителей в России значительно повлияло на объемы производства молокоперерабатывающей промышленности страны

г) Импорт иностранного молочного концентрата разрешил кризисную ситуацию с молоком на отечественном рынке

д) Весной в России многие фермеры обнаружили, что согласно закупочной цене производство молока не возмещает их издержек

V. Студенты Ярослав, Марина, Сергей, Оля, Лена, Михаил решили пообедать в кафе. Но за порциюпельменей Марина может заплатить не более 80 руб., Ярослав — не более 90 р., Сергей и Оля — не более 60 р., Лена — не более 50 р., Михаил — не более 40 р. Изобразите графически суммарную кривую спроса студентов на порциюпельменей.

VI. Спрос и предложение на товар описываются уравнениями

$$QD = 700 - 20P$$

$$QS = 100 + 10P,$$

- а) Определите параметры равновесия данного товара на рынке
- б) Государство установило на данный товар фиксированную цену в 10 денежных единиц за единицу товара. Оцените последствия подобного решения.

VII. Спрос и предложение на товар описываются уравнениями

$$QD = 400 - 5P$$

$$QS = 200 + 3P,$$

- а) Определите параметры равновесия данного товара на рынке
- б) Государство установило на данный товар налог с продажи на единицу товара в 1,5 денежные единицы. Оцените последствия подобного решения. Найдите, что потеряют при этом покупатели, а что продавцы.

VIII. Функция спроса населения на данный товар $QD = 10 - P$, функция предложения $QS = -5 + 2P$, где Q — количество данного товара, млн шт. P — цена товара, руб.

Допустим на данный товар введен налог, уплачиваемый продавцом, размером в 1,5 р. на штуку. Одновременно государство установило на данный товар фиксированную розничную цену, включающую налог в 5 р. Определить избыточный спрос.

Вариант 2

1. Верно ли утверждение?

а) С ростом доходов потребителя кривая спроса по цене на осетрину смещается вправо?

Да Нет

б) Большой урожай свеклы в стране приводит к сдвигу кривой спроса на нее вправо

Да Нет

в) Кривая совокупного рыночного предложения строится путем сложения предложения отдельных предпринимателей по данной цене

Да Нет

г) В условиях рыночной экономики равновесная цена устанавливается всегда

Да Нет

д) Равновесие устойчиво, если угол наклона кривой предложения круче кривой спроса

Да Нет

II. Выберите правильный ответ:

1. К комплементарным товарам относятся:

- а) Шляпы и ржаной хлеб
- б) Теннисные мячи и теннисные ракетки
- в) Масло и морковь
- г) Свинина и говядина

2. Уменьшение цены на котлеты приведет при прочих равных условиях к:

- а) Увеличению цены на сосиски
- б) Снижению цены на сосиски
- в) Уменьшению спроса на котлеты
- г) Росту спроса на котлеты

3. Если в результате усиленной рекламной компании население будет считать, что потребление картофеля в данной местности вредно, то

- а) повысится спрос на капусту и повысится спрос на картофельные чипсы
- б) понизится спрос на капусту и понизится спрос на картофельные чипсы
- в) повысится спрос на капусту и понизится спрос на картофельные чипсы
- г) понизится спрос на капусту и повысится спрос на картофельные чипсы

III. Задача.

Спрос и предложение на путевки в студенческий профилакторий описываются уравнениями

$$QD = 400 - 5P$$

$$QS = 100 + 250P,$$

где Q — количество путевок, P — цена путевки, в ден. ед.

а) Вычислить равновесную цену и количество проданных путевок по такой цене.

б) Администрация университета установила цену в 5 ден. ед. за путевку. Объясните последствия такого решения.

1V. Покажите, как отразятся на модели спроса и предложения следующие события:

а) Придя в магазин, пенсионер обнаружил, что колбаса по новой цене ему стала недоступна

б) Настойчивая рекламная компания привела к тому, что часть молодежи стала предпочитать квасу — кока-колу

в) Сокращение сельскохозяйственного производства в России сильно ударило по сахарной промышленности

г) Экстренный импорт мясных полуфабрикатов из Европы нормализовал ситуацию с мясными продуктами в Москве

д) Весной многие фермеры обнаружили, что по существующей закупочной цене производство мяса для них стало невыгодно.

V. Шесть друзей: Алексей, Денис, Саша, Марк, Андрей, Юра проголодавшись на прогулке решили купить по пицце. При этом Алексей готов заплатить за нее 20 р., Денис и Саша — по 40 р., Марк — 30 р., Андрей — 60 р., Юра — 100 р. Изобразите кривую спроса на пиццу всех друзей.

VI. Задача.

Спрос и предложение данного товара описываются уравнениями

$$QD = 1000 - 40 P$$

$$QS = 300 + 30 P$$

где Q — количество товара, P — цена товара, в ден. ед.

а) Вычислить равновесную цену и количество проданных товаров по такой цене

б) Государство установило на данный товар фиксированную цену в 8 денежных единиц за единицу товара. Охарактеризуйте последствия такого решения

VII. Спрос и предложение данного товара описываются уравнениями

$$QD = 900 - 100P$$

$$QS = 500 + 100P$$

где Q — количество товара, P — цена товара, в ден. ед.

а) Вычислить равновесную цену и количество проданных товаров по такой цене.

б) Государство установило налог с продаж в размере 2,5 денежных единиц за единицу товара. Определите, что потеряют при этом продавцы, а что покупателя данного товара.

VIII. Функция спроса населения на данный товар: $QD = 7 - P$
функция предложения $QS = -2 + 2P$

а) Вычислить равновесную цену и равновесный объем продаж

б) Государство установило фиксированную цену в размере 2 ден. ед. за единицу товара. Определить новые параметры равновесия

в) Вводится налог в размере 1,5 ден. ед., который уплачивается продавцом. Определить новые равновесную цену и равновесный объем.

СЛОВАРЬ КЛЮЧЕВЫХ ТЕРМИНОВ

А

Абстрактный труд — это труд, отражающий затраты нервной, мускульной и других видов человеческой энергии, труд вообще, введен в научный оборот К. Марксом, является, согласно трудовой теории стоимости, субстанцией (основой) стоимости.

Альтруизм — самоотверженное, добровольное, бескорыстное служение людям, оказание им помощи в тяжелых жизненных ситуациях (при уходе за тяжелобольными, умирающими, при воспитании сирот и т.п.).

Аттестация рабочих мест по условиям труда — система анализа и оценки рабочих мест для проведения оздоровительных мероприятий, ознакомления работающих с условиями труда, сертификации производственных объектов, подтверждения или отмены права предоставления компенсаций и льгот работникам, занятым на тяжелых работах с вредными и опасными условиями.

Акционерное общество (АО) и общество с ограниченной ответственностью (ООО) — организации, созданные по соглашению юридическими лицами и гражданами путем объединения их вкладов в целях осуществления хозяйственной деятельности.

Антимонопольное законодательство — юридические акты государства, направленные на ограничение и устранение действий монополий, которые нарушают правила свободной конкуренции и приводят к деформации отношений на рынках соответствующих товаров. Антимонопольные законы определяют предельные объемы производства определенных товаров, регулируют процессы слияния, поглощения, приобретения контрольных пакетов акций, с тем чтобы не создалось условий для монопольных действий отдельных компаний.

Б

Бедное население — категория населения, неспособная удовлетворить на текущие денежные доходы основные потребности в пище,

одежде, жилище. Различают абсолютную и относительную бедность. Масштабы абсолютной бедности определяются по численности населения с денежными доходами ниже прожиточного минимума. Граница абсолютной бедности определяется денежным доходом, составляющим, как правило, от 20 до 40 % среднедушевого денежного дохода.

Бедность — условия жизни, не позволяющие людям иметь потребление по признанным обществом минимальным стандартам.

Безработица — это ситуация, когда определенная часть экономически активного населения, имеющая возможность и желание работать не может его осуществить по независящим от нее причинам.

Бестарифные системы оплаты труда — это формы организации оплаты труда, в которых не используются гарантированные тарифные ставки и должностные оклады. Из них исключаются большинство видов премий, доплат и надбавок. В их основе лежит долевое распределение заработанных коллективом средств между работниками в соответствии с принятыми соотношениями (коэффициентами) в оплате труда разного качества (в зависимости от квалификации, должности, специальности работников и т.д.).

Биржа труда (центр занятости) — это государственное учреждение, осуществляющее посреднические услуги при трудоустройстве безработных, а также лиц, желающих переменить работу.

Бренд — фабричная или торговая марка со своим виртуальным окружением. Предполагается, что это слово скандинавского происхождения, и во времена викингов использовалось в значении «клеймо для скота». В отличие от торговой марки бренд не имеет легального статуса и устоявшегося единого определения.

Брендинг — область маркетинговых коммуникаций, занимающаяся разработкой фирменного стиля и его элементов, формированием уникального имиджа фирмы или продукта.

Бюджетно-налоговая политика — это важнейший, согласно кейнсианской теории, инструмент регулирования объема производства и занятости. Увеличение расходов государственного бюджета на увели-

чение покупательной способности населения и инвестиции способствуют росту спроса, что стимулирует развитие производства, последнее возможно и за счет уменьшения налогов.

Бюджет Пенсионного фонда России — свод доходов и расходов, обеспечивающих финансирование пенсионной системы РФ. Бюджет РФ является полностью автономной от государственного бюджета финансовой системой на всех уровнях федеративного устройства РФ.

В

Измерение Валовой внутренней продукт (ВВП) — важнейший макроэкономический показатель, отражающий стоимость конечной продукции, произведенной за определенный период. Он учитывает лишь продукцию, идущую на конечное потребление, не включает продукцию, направляемую на переработку или перепродажу. Измерение ВВП осуществляется по доходам, по расходам, по добавленной стоимости.

Внешний рынок труда — это рынок, на котором предложение рабочей силы находится вне данного предприятия; предполагает привлечение работников из-за его пределов.

Внутренний рынок труда — это рынок, на котором предложение рабочей силы находится внутри данного предприятия; предполагает внутрифирменное перемещение работников.

Воспроизводство населения — постоянное возобновление поколения людей в результате взаимодействия рождаемости и смертности.

Вторичная занятость — это дополнительная вторичная форма использования рабочей силы работника, уже вовлеченного в трудовую деятельность.

Выбывшие работники — работники, оставившие в отчетном периоде работу на данном предприятии независимо от причин выбытия, уход (выбытие) которых оформлен приказом (распоряжением).

Г

Гарантия — право, обеспеченное механизмом реализации (нормативным, организационным и финансовым).

Генеральное соглашение — это правовой акт, устанавливающий принципы регулирования трудовых отношений на федеральном уровне и определяющий согласованные позиции общероссийских объединений профсоюзов, общероссийских объединений работодателей и Правительства РФ по основным направлениям поведения социально-экономической политики.

Гибкий рынок труда — это новое качественное состояние рынка труда, обусловленное применением в широких масштабах нестандартных режимов использования полного рабочего времени, нестандартных форм занятости, повышенной гибкости в вопросах приема и увольнений, снижающих издержки систем заработной платы.

Государственная кадровая политика — одно из приоритетных направлений деятельности государства по координации мероприятий, проводимых в целях развития и совершенствования потенциала страны.

Государственное регулирование оплаты труда — система законодательных и иных нормативных мер воздействия на указанную сферу отношений.

Государственное регулирование рынка труда — это регулирование органами государственного управления функционирования субъектов рынка труда. Реализуется посредством осуществления политики занятости, подготовки и переподготовки кадров, социальной защиты лиц, временно потерявших работу, через научно-техническую политику с целью перспективного развития производства на предприятиях всех форм собственности.

Государственная кадровая политика — это одно из первостепенных направлений деятельности государства по координации мероприятий, проводимых в целях развития и совершенствования потенциала страны.

Государственное регулирование оплаты труда — это система законодательных и других нормативных мер воздействия на сегмент трудовых отношений.

Государственная система управления охраной труда — совокупность организационных форм и методов совместных действий органов, объединений работодателей, профессиональных союзов и иных представительных органов по реализации основных направлений государственной политики в области охраны труда.

Государственное регулирование экономики — система мер, направленных на обеспечение ее устойчивого развития и повышение жизненного уровня населения.

Государственный служащий — гражданин Российской Федерации, исполняющий в порядке, установленном федеральным законом, обязанности по государственной должности государственной службы за денежное вознаграждение, выплачиваемое за счет федерального бюджета или средств бюджета соответствующего субъекта Российской Федерации.

Д

Движение рабочей силы — это социально-экономический процесс, в результате которого изменяются количественные и качественные характеристики рабочей силы, а также ее распределение между предприятиями, отраслями и территориями страны.

Декларация МОТ об основополагающих принципах и правах в сфере труда и механизм ее реализации — принята Международной Конференцией Труда в 1998 г. и определяет, что восемь основополагающих конвенций МОТ обязательны для выполнения всеми странами-членами, если даже они не ратифицировали эти конвенции. Декларацию дополняет в качестве приложения подробный механизм ее реализации.

Демографический прогноз — научно обоснованное предвидение основных параметров движения населения и будущей демографической ситуации: численности, возраста, возрастно-половой и семейной

структуры, рождаемости, смертности, миграции и качественных характеристик населения.

Демография — наука, изучающая численность, территориальное размещение и состав населения, их изменения, причины и следствия этих изменений, взаимосвязь социально-экономических факторов и изменений в населении.

Денежное содержание государственного служащего — доход госслужащего, состоящий из должностного оклада, надбавок к должностному окладу за квалификационный разряд (классный чин, дипломатический ранг), надбавок за особые условия государственной службы, премий по результатам работы.

Диапазон тарифной сетки — соотношение тарифных коэффициентов крайних разрядов.

Диверсификация — распределение капиталов между различными объектами вложений с целью снижения риска возможных потерь (как капитала, так и доходов от него), а также процесс выхода предприятия на новые стратегические зоны хозяйствования, направленный на расширение числа сфер деятельности на рынке новых продуктов, производство которых не связано с основным производством предприятия.

Дифференциация доходов — различия в доходах по группам населения с разным их уровнем.

Достойный труд — это труд высокой производительности и качества, в хороших условиях, доставляющий работнику удовлетворение и возможность в полной мере проявить свои способности и мастерство, труд, приносящий достойный доход и защищенный трудовым правом данной страны. Данная задача сформулирована Международной организацией труда (МОТ) как важнейшая проблема Организации в XXI веке.

Е

Единая тарифная сетка — совокупность тарифных разрядов и тарифных коэффициентов для всех категорий персонала организации.

Естественное движение населения — обобщенное название совокупности рождений и смертей, изменяющих численность населения так называемым естественным путем.

Естественный прирост населения — абсолютная величина разности между числом родившихся и умерших за определенный промежуток времени.

Естественный уровень безработицы — сумма уровней фрикционной и структурной безработицы.

3

Забастовка — временный добровольный отказ работников от выполнения трудовых обязанностей (полностью или частично) в целях разрешения коллективного трудового спора.

Закон Сэя — закон, сформулированный французским экономистом Ж.Б. Сэем: обмен продукта на продукт ведет к равновесию между куплей и продажей, ибо «предложение само порождает спрос». По этому закону увеличение предложения товаров на определенную сумму автоматически ведет к увеличению спроса на такую же сумму. Это предложение обоснованно критикуется многими авторами.

Закон А. Оукена — «если фактический уровень безработицы превышает естественный уровень на один процент, то отставание объема ВВП составляет два с половиной процента».

Занятость как экономическая категория — совокупность отношений по поводу участия населения в трудовой деятельности, выражающая меру его включения в труд, степень удовлетворения общественных потребностей в работниках и личных потребностей, интересов в оплачиваемых рабочих местах, в получении дохода.

Заработная плата как форма стоимости, цены рабочей силы — основная часть фонда жизненных средств работников, распределяемая между ними в соответствии с количеством и качеством затраченного труда и зависящая от конечных результатов работы предприятия (организации).

Знание — проверенный практикой результат познания действительности, верное ее отражение в мышлении человека; продукт общественной, материальной и духовной деятельности людей; идеальное выражение в знаковой форме объективных свойств и связей мира, природного и человеческого. Знания могут быть донаучными, житейскими и научными, а последние разделяются на эмпирические и теоретические. Кроме того, в обществе наличествуют знания мифологические, художественные, религиозные и т.п.

И

Индексация — мероприятия по государственному регулированию доходов, имеющие целью приспособление их реального покупательского содержания к росту цен.

Индексация доходов — увеличение номинальных доходов населения в зависимости от уровня инфляции с целью стабилизации уровня жизни населения страны.

Индексы заработной платы — статистические показатели волатильности (изменчивости) заработной платы, рассчитываемые по основным составляющим элементам; приняты в организации труда (квалификационные и другие различия).

Интеллектуальный потенциал — накопленные знания и опыт по различным аспектам развития природы и общества, научно-технические, экономические и культурные достижения в данном обществе.

Интеллектуальный труд — это труд, связанный с творческим характером, не связанный с известными ранее шаблонами, представляющий собой результат реализации интеллектуальных возможностей человека по созданию прежде неизвестного научного знания, оригинальных продуктов и услуг, обоснованию рациональных путей продвижения их на рынок наукоемкой продукции.

Институты государственной службы — совокупность предусмотренных действующим законодательством органов исполнительной и представительной власти различных уровней.

Интеллектуальный потенциал — накопленные знания и опыт по различным аспектам развития природы и общества, научно-технические, экономические и культурные достижения.

Интеллектуальный труд — труд, обладающий творческим характером и являющийся результатом реализации интеллектуальных и духовных возможностей работника по созданию ранее неизвестного научного знания, оригинальных продукции и услуг, обоснованию оптимальных путей продвижения на рынок наукоемкой продукции и услуг.

Интенсивность труда — это количество энергии человеческого организма, затрачиваемой работником в единицу времени.

Интерес — объективно обусловленная необходимость выполнения людьми (группами людей, организациями и т.д.) определенных функций для удовлетворения потребностей. Интерес находится в причинно-следственной связи с другими родственными категориями: потребностью, стимулом (мотивом). Интерес — связующее звено в цепочке потребность — интерес — стимул (мотив). С одной стороны, интерес — форма реализации потребностей, с другой — причина возникновения стимула. Различают интерес личный, коллективный, общественный; моральный и материальный

Инфляция — переполнение каналов денежного обращения бумажными знаками, обесценение денег вследствие повышения количества денежных единиц в экономике над суммой цен товаров и образование в сфере обращения определенной массы денежных знаков, не обеспеченных товарами.

Инфраструктура рынка труда — совокупность институтов содействия занятости, профессиональной ориентации, профессиональной подготовке и переподготовке кадров (сеть центров занятости, подготовке и переподготовке рабочей силы, сеть фондов и т.д.)

К

Кадры — основной (штатный) состав квалифицированных работников учреждений, организаций, предприятий, объединений и т.д.

Кадровая политика: 1) целостная стратегия работы с персоналом, объединяющая различные формы кадровой работы и имеющая целью создание сплоченного, ответственного и высокопроизводительного персонала, способного адекватно реагировать на меняющиеся требования рынка с учетом горизонта прогнозирования; 2) механизм разработки и реализации — специально разработанные технологии и методы подбора и продвижения кадров, прогнозирование потребности в них, развития и оценки персонала.

Категория персонала — группы персонала, выполняющие на предприятии (в организации) функции определенного рода. Как правило, выделяются следующие категории персонала: рабочие, служащие, специалисты, руководители.

Карьера — субъективно осознанные собственные суждения работника о своем трудовом будущем, ожидаемые пути самовыражения и удовлетворения трудом. В широком смысле карьера — общая последовательность этапов развития человека в основных сферах жизни (семейной, трудовой, досуговой). Карьера характеризуется динамикой социально-экономического положения, статусно-ролевых характеристик, форм социальной активности личности. В узком смысле понятие «карьера» связывается с динамикой положения и активности личности в трудовой деятельности.

Качество жизни — очень емкое понятие, включающее широкое понимание всю совокупность количественных и качественных характеристик благосостояния. полнота удовлетворения всего комплекса потребностей людей. Включает оценку уровня жизни, а также качественную (не измеряемую) характеристику условий жизни: качественную сторону питания (вкусовые качества, соответствие индивидуальному здоровью и др.), жилища (удобство планировки и благоустройство населенных пунктов), культурного уровня населения (качество учебы, степень овладения научными знаниями, художественный и нравственный уровень средств культуры и др.), условий труда (соответствие личным склонностям и индивидуальным способностям лю-

дей, творческий характер, моральное удовлетворение, трудовой микроклимат и др.), условий отдыха (их самочувствие в процессе отдыха и после него и др.), социально-бытовой обстановки (уверенность в завтрашнем дне, комплекс прав и свобод и др.). В сферу качества жизни включаются семейные, профессиональные и общественно-политические отношения, которые не рассматриваются при характеристике уровня жизни. Наконец, качество жизни включает самооценку людьми условий их жизни, а она не всегда совпадает с измеряемыми показателями их уровня жизни.

Качество труда — сложность, условия и значимость труда для экономики.

Квалификация — степень подготовленности работника к профессиональной деятельности, объединяющая совокупность требуемых для выполнения работы знаний, умений, навыков и опыта.

Коллективный договор — правовой акт, регистрирующий и регулирующий социально-трудовые отношения; оформляется и заключается работниками предприятия, организации, филиала с администрацией или работодателем.

Коллективный трудовой спор — неурегулированные разногласия между работниками и работодателями (далее — стороны) по поводу установления и изменения условий труда (включая заработную плату), заключения, изменения и выполнения коллективных договоров, соглашений по вопросам социально-трудовых отношений.

Конвенции — это международные нормативные акты, обязательные при ратификации их государством к обязательному выполнению. Часто конвенции принимаются специализированными международными организациями, такими как МОТ.

Конкуренция на рынке труда — это борьба между работниками за более выгодные условия работы (высокая заработная плата, престижные места и т.д.), борьба работодателей за квалифицированных, трудолюбивых, обязательных, более опытных или творческих работников.

Конъюнктура рынка труда — это экономическая ситуация на рынке в определенный момент времени, характеризующаяся соотношением спроса и предложения, т.е. соотношением между свободными рабочими местами и незанятыми, а также активно ищущими работу гражданами.

Коэффициент брачности — отношение числа заключенных браков на определенной территории за некоторый период времени к средней численности населения этой территории.

Коэффициент детской и младенческой смертности — мера смертности детей в возрасте до одного года. Уровень младенческой смертности существенно выше смертности в следующих возрастных группах. Этот показатель считается одним из наиболее точных общих показателей уровня здравоохранения и социально-экономического развития той или иной страны.

Коэффициент естественного прироста населения — отношение естественного прироста населения к среднему населению за определенный период времени или разность между коэффициентом рождаемости и коэффициентом смертности. Он может быть положительным, отрицательным или равным нулю. Обычно выражается в промилле.

Коэффициент разводимости — отношение числа разводов за данный период к средней численности населения за этот же период. Зависит от возрастной и брачной структуры населения.

Коэффициент рождаемости — отношение числа живорожденных детей к соответствующей численности населения. Классифицируется на общие, специальные (по полу) и частные (возрастные) коэффициенты.

Коэффициент смертности — отношение числа умерших людей к соответствующей средней численности населения.

Конфликт — временное эмоциональное изменение настроения человека или группы людей в связи с получением новых данных, существенно меняющих старое представление об интересующем объекте или процессе

Косвенные инвестиции — это инвестиции, направляемые на развитие системы знаний научного потенциала общества, на совершенствование информационного поля, на квалификационный рост и совершенствование структуры научно-педагогического потенциала работников, передающих систему знаний учащимся разных ступеней, усиление социальной защищенности работников сферы образования.

Кредитно-денежная политика — один из основных инструментов государственного регулирования экономики, воздействующий на количество денег в обращении с целью обеспечения стабильности цен, полной занятости населения и роста реального производства. Осуществляет данную политику центральный банк.

Кредитно-денежная монетаристская политика — важнейшие положения монетаристов сводятся к жесткому контролю над денежной массой, доступностью кредитов и установлением процентной ставки. По мнению М. Фридмана (чикагская школа) — создателя данного направления, и его сторонников — никакие другие виды государственного регулирования не нужны и даже вредны.

Л

Локаут — закрытие предприятия работодателем и массовое увольнение рабочих с целью оказания на них экономического давления, предотвращения и подавления забастовок.

М

Малообеспеченное население — в основе его определения лежит минимальный потребительский бюджет, показатель состава и структуры потребления материальных благ и услуг, обеспечивающий удовлетворение основных материальных и духовных потребностей людей. В отличие от прожиточного минимума включает более широкий набор услуг, предусматривает меньшие сроки службы непродовольственных товаров, более высокий уровень доходов, организации быта и проведения досуга населения. Население с денежными доходами

ниже минимального потребительского бюджета, но выше прожиточного минимума можно считать малообеспеченным.

Массовое высвобождение — расторжение по инициативе администрации предприятия, организации, учреждения трудового соглашения с работниками в связи с ликвидацией (банкротством) предприятия или его реорганизацией, требующей значительного сокращения численности, в соответствии с определенными критериями.

Методы управления персоналом предприятия — способы воздействия на коллективы и отдельных работников с целью осуществления координации их деятельности в процессе производства. Методы управления персоналом предприятия делятся на три группы: административные, экономические и социально-психологические. Все виды методов органично связаны между собой.

Международная конференция труда (МКТ) — высший орган МОТ, созываемый один раз в год. Ее делегатами от каждой страны-члена МОТ являются: два человека от правительства и по одному от представителей трудящихся и предпринимателей. Решает основные вопросы работы организации, утверждает программу работы и бюджет, один раз в три года избирает административный совет

Международная организация труда (МОТ) — специализированное агентство Организации Объединенных Наций, созданное в 1919 г. в соответствии с Версальским мирным договором в целях обеспечения прочного мира через социальную справедливость. МОТ разрабатывает международные стандарты труда, реализует программу оказания технической помощи развивающимся странам, стремится снизить безработицу в рамках Всемирной программы занятости. Финансируется МОТ за счет взносов стран-членов МОТ. Штаб-квартира МОТ — Международное бюро труда — находится в Женеве.

Международное бюро труда — секретариат организации, ее штатный аппарат, который проводит в жизнь все решения МКТ и административного совета. Комплектуется высококвалифицированными специалистами из многих стран, в том числе женщинами. Находится в Женеве.

Методы управления трудом — принципиальные способы оказания управленческих воздействий на социально-трудовые процессы и их участников.

Международный трудовой кодекс — свод основных международных трудовых норм, базирующихся на конвенциях и рекомендациях и рекомендациях Международной организации труда (МОТ). Первоначальный проект его был опубликован в 1951 г., но не получил дальнейшей разработки. В настоящее время МОТ намеревается провести работу по созданию международного кодекса, регулирующего основные нормы труда в третьем тысячелетии.

Мера потребления — величина, устанавливаемая государством для определения доли национального дохода, которую должен получить каждый член общества в соответствии с затраченным трудом или по программам социальных гарантий.

Миграция населения — процесс перемещения людей через границы определенных административно-территориальных образований со сменой постоянного места жительства на определенный срок или навсегда.

Минимальные государственные социальные стандарты — предельные значения выплат, льгот и услуг населению, финансируемых за счет государства.

Минимум прожиточный — минимальный размер денежных средств, необходимый для обеспечения нормальной жизнедеятельности человека при данном уровне социально-экономического развития страны.

Мотив — побуждение к действию, в основе которого может быть интерес (вознаграждение, премия и т.п.) (см. «Интерес»), административное решение (приказ, распоряжение и т.д.) или иная причина (чувство долга, страха, ответственность, благородство и пр.).

Мотивация — побуждение к действию, в основе которого может быть материальный интерес (премия и т.д.), административное решение (приказ, распоряжение и т.п.), моральный или иная причина (долг, страх, ответственность и т.д.).

Мотивация профессионального роста — потребности, инстинкты, эмоции, установки, идеалы и другие причины, побуждающие человека повышать свой профессионально-квалификационный уровень.

Мультипликатор — показатель, характеризующий многократное изменение в реальном чистом инвестиционном продукте (ЧИП) в зависимости от первоначального изменения в расходах (инвестициях).

Н

Нагрузка незанятого населения на одну заявленную вакансию — отношение численности лиц, не занятых трудовой деятельностью и состоящих на учете в органах государственной службы занятости, к числу вакансий, сообщенных предприятиями и организациями в эти органы.

Наемный работник — лицо, продающее свою рабочую силу работодателю, как правило, на определенный срок.

Народонаселение — население, совокупность людей, проживающих одновременно на какой-либо территории.

Неоклассический синтез — использование полезных схем (подходов) кейнсианской, монетаристской и других теорий для анализа макроэкономики.

Нереализованный, неудовлетворенный спрос — количество эффективных рабочих мест, оставшихся свободными.

Нормирование труда — установление и поддержание оптимального уровня затрат труда на выполнение отдельных работ и операций в ходе производственного процесса в соответствии с используемыми средствами производства.

О

Обеспеченное население — категория населения, в основе определения которого лежит бюджет высокого достатка, показатель состава и структуры потребления материальных благ и услуг, обеспечи-

вающий полное удовлетворение обоснованных физиологических, духовных и социальных потребностей человека. В отличие от прожиточного минимума и минимального потребительского бюджета сформирован по принципам рационального питания, снабжения непродовольственными товарами, услугами и соответствующими денежными доходами. Население с денежными доходами выше бюджета высокого достатка можно отнести к обеспеченному населению. Иногда к обеспеченным слоям относят все население с денежными доходами выше минимального потребительского бюджета.

Общие коэффициенты движения населения (рождаемости, смертности, брачности, разводимости) — отношение соответствующего числа родившихся, умерших, зарегистрированных браков и разводов в течение календарного года к среднегодовой численности наличного населения. Используются для оценки текущих изменений в развитии населения в целом.

Обязательное (по закону) социальное страхование — один из базовых институтов социальной защиты, построенный на принципах солидарной взаимопомощи и самоответственности трудозанятого населения и работодателей и имеющий целью компенсацию социальных рисков утраты заработков или значительных дополнительных расходов вследствие утраты места работы, болезни, несчастного случая, утраты трудоспособности в связи со старостью, а также получение гражданами медицинской и реабилитационной помощи, санаторно-курортного лечения. Социальное страхование выполняет функцию воспроизводства рабочей силы в ситуациях наступления социальных рисков.

Оклады (руководителей, специалистов, государственных служащих и т.д.) — ежемесячные размеры заработной платы, устанавливаемые в зависимости от занимаемой должности, квалификации, опыта, заслуг, особенностей отрасли, результативности труда и деловых качеств работников.

Организация управления персоналом — структура системы работы с персоналом на фирме, включающая два основных компонента:

собственно отдел (отделы) персонала и отдел руководителей сотрудников в иерархической системе фирмы.

Охрана труда — система обеспечения безопасности жизни и здоровья работников в процессе трудовой деятельности, включающая правовые, социально-экономические, организационно-технические, санитарно-гигиенические, лечебно-профилактические, реабилитационные и иные мероприятия.

П

Патернализм (от лат. *pater* — отец, *paternus* — отцовский) — идеология, политика и практика благотворительности, «отцовской заботы», осуществляемая: 1) государством по отношению к своим гражданам; 2) администрацией фирм, корпораций, учреждений к своим работникам и другим организациям; 3) одной страной по отношению к другой и т.д. Кроме отмеченных сторон, объектами и субъектами патернализма могут быть и другие участники (регионы, органы местного самоуправления, международные объединения и союзы и т.п.). Главной целью патернализма является достижение в обществе на микро- и макроуровне социального мира и стабильности с помощью таких социальных технологий, как социальное партнерство, социальный патронаж и т.д., составной частью теории и практики которых он является.

Пенсионный фонд — финансово-кредитное учреждение, деятельность которого обеспечивает ресурсное обеспечение пенсионной системы в соответствии с пенсионным законодательством РФ.

Пенсия — ежемесячные денежные выплаты, предназначенные для компенсации гражданам заработка (дохода), утраченного в связи с достижением установленного законом возраста, наступлением инвалидности, потерей кормильца, а также по другим основаниям, право на получение которой определяется по условиям и нормам, установленным законодательством Российской Федерации. Различают:

– социальную пенсию, которая предоставляется государством вне зависимости от трудового вклада всем гражданам, которые нуждаются в текущем доходе и не приобрели права на трудовую пенсию (инвалиды, сироты и т.п.);

– трудовую пенсию, которая назначается и выплачивается гражданам исходя из размера страхового взноса и трудового стажа (независимо от принципа, по которому они учитываются — солидарно-распределительному или накопительному);

– дополнительную пенсию, которая обеспечивается или за счет самофинансирования гражданином будущей пенсии из текущего дохода, или за счет взносов работодателя в Пенсионный фонд на именные счета своих работников, или сочетанием того и другого.

Персонал — категория работников, объединенных по признаку принадлежности к организации (аппарату, отделу, службе, лаборатории, кафедре и т.д.) или к профессии (управленческий, административный, инженерный, технический и т.д.)

Повременная форма оплаты труда — форма оплаты труда, которая предполагает, что заработок работнику начисляется в соответствии с его тарифной ставкой (окладом) исходя из присвоенного ему квалификационного разряда и отработанного времени.

Повышение квалификации работников — форма профессионального обучения, направленная на последовательное совершенствование профессиональных знаний, умений и навыков по имеющейся профессии.

Потребность — объективное стремление к потреблению материальных или духовных благ. Потребности подразделяются на личные, коллективные, общественные. Они могут классифицироваться на потребности в безопасности, на физиологические, на социальные, на самовыражении, самореализации и т.п. Формой реализации их является интерес. Одну из самых известных классификаций первичных и вторичных потребностей дал А. Маслоу: базовые потребности (пища, тепло, убежище и т.д.); потребности безопасности (защита, порядок); социальные потребности (причастность к какой-либо социальной

группе); потребности в уважении (достижение признания, одобрения); потребности в самореализации (реализация способностей, понимание).

Полная занятость — состояние экономики, когда спрос на экономически целесообразные места удовлетворяется соответствующим по профессионально-квалификационной структуре предложением рабочей силы.

Политика занятости — совокупность мер, направленных на стимулирование вовлечения и эффективного функционирования работников в сфере труда для достижения целей занятости.

Политика доходов — совокупность мер, направленных на контроль над инфляцией и поддержание полной занятости путем сдерживания прироста заработной платы и цен, для чего используются законодательные и другие средства. (Широко практиковалась в развитых странах в 1960–1970-х гг.)

Потенциал труда территории — формирующаяся на различных стадиях воспроизводства рабочей силы территориально локализованная способность к труду, интегрированная во вполне определенном количестве и качестве трудовых ресурсов, которая развивается и актуализируется под воздействием трех подсистем: населения, территориальной системы хозяйствования и социальной подсистемы, находящей свое концентрированное проявление в корпоративной культуре.

Посредник — выборное лицо, которому субъекты спорных отношений доверяют рассмотрение сути конфликта и его разрешение путем попытки согласования их интересов.

Потенциальный спрос на рабочую силу — спрос с учетом прогноза развития предприятия, фирмы или экономики в целом.

Право — требования закона, определяющие возможности и ограничения поведения физических и юридических лиц по отношению ко всем остальным субъектам в регулируемой ситуации.

Предложение труда — потребность общества в предоставлении рынку определенной по количеству, качеству и цене рабочей силы. По

экономическому содержанию — это предложение наемным работником принадлежащей ему и неотделимой от него способности к труду, представленной в качестве товара на рынке труда, предпринимателям и другим работодателям за определенную плату, на конкретный временной период.

Предмет спора — конкретные разногласия сторон трудовых отношений на уровне предприятия (организации, отрасли хозяйствования, республики и пр.), которые необходимо соотнести с юридическим определением понятия «коллективный трудовой спор».

Предпринимательская способность — особенные и специфические способности человека по нахождению и использованию лучшей комбинации ресурсов в процессе воспроизводства, внедрения достижений технического прогресса и т.д.

Предприятия с иностранным капиталом — предприятия с прямыми иностранными инвестициями, на которых иностранные владельцы или совладельцы осуществляют кадровую политику и контроль за деятельностью таких предприятий. В этом случае к предприятиям с иностранным капиталом не относятся предприятия со всеми остальными видами иностранных инвестиций.

Премия — элемент заработной платы, призванный стимулировать работников к улучшению количественных и качественных показателей работы, к наиболее эффективному решению стоящих перед ними задач.

Принципы организации заработной платы — объективные, научно обоснованные положения, отражающие действие экономических законов и направленные на более полную реализацию функций заработной платы.

Профессиональная ориентация — это ознакомление граждан с современными видами профессий и специальностей, содержанием и перспективами их развития, востребованностью на рынке труда.

Прожиточный минимум — показатель минимального состава и структуры потребления материальных благ и услуг, необходимых для

сохранения здоровья человека и его жизнедеятельности, обеспеченный ресурсами (средствами государственного бюджета и производством товаров и услуг) на период кризисного состояния экономики. Величина прожиточного минимума представляет собой стоимостную оценку прожиточного минимума: натурального набора продуктов питания, учитывающего диетологические ограничения и обеспечивающего минимально необходимое количество калорий, непродовольственных товаров и услуг, а также налоги и обязательные платежи.

Производительность труда — это показатель эффективности трудового процесса, выражаемый отношением результатов производства к соответствующим затратам непосредственного, живого труда. Различают индивидуальную, отраслевую, общественную и предельную производительность труда.

Простое воспроизводство населения — возобновление населения в неизменных масштабах.

Профессионально-квалификационная структура работников — содержательная пооперационная характеристика трудовой деятельности по конкретной профессии с выделением квалификационных требований, обеспечивающих успешное выполнение работ. Профессиональная ориентация — это ознакомление граждан с современными видами профессий и специальностей, содержанием и перспективами их развития, востребованностью на рынке труда.

Профессиональный подбор (отбор) — система методов и приемов психофизиологической диагностики с целью оказания помощи в выборе профессии, наиболее соответствующей состоянию здоровья и индивидуальным особенностям человека.

Профсоюз — организация, имеющая легальные права вести переговоры с предпринимателем от имени служащих и наблюдать за выполнением соглашения.

Р

Работодатель — индивидуум, работающий самостоятельно и постоянно нанимающий на работу одного и более человек.

Рабочая сила — физические и духовные способности, которыми обладает человек и которые используются им в процессе труда при создании товаров или оказании услуг. Различают неквалифицированную и квалифицированную рабочую силу.

Расширенное воспроизводство населения — возобновление населения во все увеличивающихся масштабах.

Развитие персонала — обучение и повышение квалификации персонала. Его цель: обеспечить фирме поддержание и улучшение потенциала, которым должен обладать ее персонал, чтобы справляться с текущими и будущими рабочими задачами, и в соответствии с этим найти оптимальную форму удовлетворения стремлений сотрудников, связанных с самореализацией и карьерой.

Реально располагаемые доходы — номинальные личные доходы за вычетом налогов, отнесенные к уровню цен на потребительские товары и услуги.

Рекомендации МОТ — международные трудовые нормы, не подлежащие ратификации и ориентирующие страны на совершенствование законодательства в той или иной области. Обычно раскрывают проблему более подробно, чем конвенции.

Родственные профессии — профессии, характеризующиеся общностью знаний, умений, навыков и трудовых операций по видам выполняемых работ.

Рынок труда — динамическая система, в которой взаимодействуют субъекты собственности на средства производства и наемные работники, формируя объем, структуру и соотношение спроса и предложения на рабочую силу.

Рыночная самонастройка оплаты труда — постоянные изменения в заработной плате, связанные с роста оплаты индивидуального труда по различным профессиональным группам на основе внутрифирменной политики заработной платы.

С

Сдельная форма оплаты труда — форма оплаты, при которой заработок работнику начисляется за каждую единицу произведенной продукции или выполненного объема работы по сдельным расценкам, рассчитываемым исходя из тарифной ставки, соответствующей разряду данного вида работ, и установленной нормы выработки (времени).

Сегментация рынка труда — разделение рынка труда на отдельные части, секторы (сегменты) по определенным признакам (например, по степени стабильности трудовых отношений, по степени государственного воздействия на рынок труда и т.д.).

Скрытая безработица — это формальная занятость в официальном секторе экономики, использующая неполное рабочее время.

Скрытая занятость (теневая, неформальная) — занятость, не оформленная трудовым договором или соглашением; является источником недекларированных доходов.

Соглашение — правовой акт, регулирующий социально-трудовые отношения между работниками и работодателями и заключаемый на уровне Российской Федерации, субъекта Российской Федерации, территории, отрасли, профессии. Различают генеральное, территориальное (региональное), отраслевое, коллективное (коллективный договор) соглашения.

Солидарность — сочувствие, взаимопомощь и поддержка членов социальной группы, основанная на общности интересов и необходимости достижения общих групповых целей; совместная ответственность; поддержка чьих-либо действий или мнений.

Социальная защита — система правовых и финансовых институтов (государственного социального обеспечения, социальной помощи, социального и личного страхования, внутрифирменных систем социальной помощи), обеспечивающих права и гарантии граждан в области повышения качества и уровня жизни, целевой функцией которых также является материальное, медицинское, реабилитационное обеспечение пожилых граждан, инвалидов, больных, безработных, семей,

потерявших кормильца, оказание помощи семье в области минимальных гарантий и стандартов потребления.

Социальная политика — раздел общегосударственной политики, связанный с условиями жизни человека, различных социальных групп, населения в целом и имеющий в виду меры по учету потребностей и положения различных социальных слоев общества.

Социальная помощь — меры по временной адресной поддержке лиц, находящихся в трудной жизненной ситуации (бедность, недееспособность, социальные и стихийные бедствия, сиротство и т.п.), при условии контроля над величиной личных доходов.

Социальная рыночная экономика — экономика, одним из важнейших критериев которой является (при прочих равных условиях) приоритет социальной защиты, социальной справедливости над экономической эффективностью, который отдается ради социального спокойствия в обществе и обеспечивается прежде всего в процессе государственного регулирования экономики.

Социальное обеспечение — содержание нетрудоспособных за счет государственного бюджета в установленных законом случаях, видах и размерах. Социальное обеспечение связано с удовлетворением потребностей людей в случаях утраты доходов при наступлении социальных рисков (временной нетрудоспособности, временной незанятости, инвалидности; утраты трудоспособности по возрасту и др.), а также в трудных жизненных ситуациях (бедности, болезни, одиночества и др.). Осуществляется в рамках социального страхования и адресной социальной поддержки. Включает денежные выплаты, натуральную помощь и услуги системы социальных служб.

Социальное партнерство — способ регулирования социально-трудовых отношений и согласования интересов наемных работников и работодателей посредством заключения коллективных договоров и соглашений.

Социальное страхование — система возмещения работающим и членам их семей утраченного заработка при наступлении определенных законом событий (старость, болезнь, родительство, безработица и

т.п.) за счет аккумуляции и перераспределения целевых взносов с заработной платы — коллективной и индивидуальной.

Социально-трудовая сфера — составная часть социальной рыночной экономики. Основой социально-трудовой сферы являются социально-трудовые отношения. Ключевая роль в формировании структуры и развитии социально-трудовой сферы принадлежит социальной политике государства. В центре социально-трудовой сферы находится человек, взаимодействующий с рыночной средой по поводу организации процесса труда, условий роста его производительности, формирования доходов работника, обеспечения социальной защиты и т.д. Основными отраслями, блоками и компонентами социально-трудовой сферы являются: социально-культурный комплекс (здравоохранение, народное образование, наука, культура и т.п.); занятость и безработица; мотивации производительного труда (потребности, мотивы, интересы, стимулы, заработная плата, оплата труда, премии, дивиденды и т.д.); социальная защита населения; социальное обеспечение; социальное страхование; социальное партнерство; стабилизация уровня жизни населения; подготовка, переподготовка и повышение квалификации кадров (в том числе безработных).

Социально-экономическая дестабилизация — ситуация, когда определенные группы населения публично выражают свой протест, нарушая действующие законы, препятствуя этим нормальному функционированию производства.

Страхование — особый вид экономической деятельности, связанный с перераспределением риска нанесения ущерба имущественным интересам среди участников страхования (страхователей) при различных неблагоприятных явлениях, а также направленный на оказание помощи гражданам и (или) их семьям при наступлении определенных событий в их жизни (травмы, болезни, смертность, старость, инвалидность и т.д.). Страхование осуществляется специализированными организациями (страховщиками), обеспечивающими аккумуляцию страховых взносов, образование страховых резервов и осуществление

страховых выплат при нанесении ущерба имущественным интересам застрахованным.

Спрос на труд — потребность работодателей в определенной по количеству, качеству и цене рабочей силе.

Страховой тариф (тариф страховых взносов в Пенсионный фонд России) — величина страхового взноса, выраженная в процентах по отношению к выплатам, начисленным в пользу застрахованных лиц по всем основаниям, либо по отношению к чистым доходам физических лиц, занимающихся индивидуальной предпринимательской деятельностью. Рассчитывается исходя из потребности в средствах на выплату трудовых пенсий, включающих пенсии по старости, инвалидности, по случаю потери кормильца и за выслугу лет.

Стимул — побуждение к действию, причиной которого является интерес.

Стоимость рабочей силы — объективно складывающиеся в экономических отношениях расходы на воспроизводство работника и его семьи.

Структурная безработица — отсутствие достаточного спроса на данный труд в данной сфере хозяйственной деятельности; обусловлена изменениями в структуре спроса на определенные разновидности конкретного труда.

Субъекты рынка труда — физические и юридические лица, обладающие по закону правом осуществлять непосредственно или через своих представителей обязанности и свободы в области социально-трудовых отношений.

Суженное воспроизводство населения — возобновление населения во все уменьшающихся масштабах.

Суммарный коэффициент рождаемости — среднее число детей, рожденных женщиной на протяжении всей ее жизни.

Т

Тарифная система — совокупность нормативов, с помощью которых осуществляется регулирование уровня заработной платы рабочих и служащих в зависимости от количественных и качественных параметров трудового процесса (сложности работ и квалификации работников, условий труда и его интенсивности, значимости сфер приложения труда, природно-климатических условий труда и проживания работников).

Тарифная ставка — норма оплаты, устанавливаемая на единицу времени исходя из сложности (тарифного разряда) данной работы, данного вида труда.

Тарифно-квалификационные характеристики (требования) по общеотраслевым должностям служащих — нормативные документы, обеспечивающие рациональное разделение труда, правильный подбор, расстановку и использование кадров, единство в определении должностных обязанностей рабочих и служащих и предъявляемых к ним квалификационных требований.

Тарифно-квалификационные характеристики служат основой при разработке должностных инструкций по соответствующим должностям служащих, а также дифференциации в уровне оплаты труда этих работников на основе единой тарифной сетки (ЕТС).

Тарифный коэффициент — коэффициент, показывающий, во сколько раз тарифная ставка данного разряда больше тарифной ставки 1-го разряда.

Тарифный разряд — показатель степени сложности работы, выполняемой рабочим, уровня его квалификации.

Типы управления трудом — обобщенные качественные особенности разновидности управления трудом, характер которых соответствует характеру управления в обществе, т.е. в конечном счете — характеру общественного строя.

Трипартизм — взаимоотношения между работниками (профсоюзами, их объединениями, ассоциациями), работодателями (их объеди-

нениями, ассоциациями) и правительством с целью обсуждения и принятия решений по социально-трудовым и связанным с ними экономическим вопросам, выражающиеся во взаимных консультациях и переговорах.

Труд — процесс сознательной целесообразной деятельности людей, с помощью которой они видоизменяют предметы природы и приспособливают их для удовлетворения своих потребностей.

Труд по самообслуживанию — деятельность ради непосредственного удовлетворения человеком собственных потребностей и потребностей членов своей семьи

Труд семейный — часть труда по самообслуживанию.

Трудовой конфликт (индивидуальный или коллективный) — состояние отношений между работодателем и работником (работниками), свидетельствующее о разногласиях между ними по вопросам действующих коллективных договоров или индивидуального контракта.

Трудовой потенциал — это: 1) совокупность различных качеств, определяющих трудоспособность работника, обобщающий показатель личностного фактора производства. Качества связаны:

– со способностью и склонностью работника к труду, состоянием здоровья, выносливостью, типом нервной системы, т.е. всем тем, что отражает физический и психологический потенциал;

– с объемом общих и специальных знаний, трудовых навыков и умений, определяющих способность к труду определенной квалификации;

– с уровнем сознания и ответственности, социальной зрелости, идейной убежденности, интересов и потребностей;

2) динамическая совокупность ресурсов и возможностей человека, формирующаяся в течение всей жизни и реализуемая в трудовом поведении, интегрированная в различные социальные структуры (трудовой коллектив, предприятие, отрасль, общество).

Трудоемкость — величина затрат труда на единицу произведенной продукции.

Трудовой поток — совокупность трудовых ресурсов, перемещающихся между определенными объектами и сферами занятости вследствие социально-экономических причин за единицу времени (месяц, квартал, год и т.д.).

Трудовые ресурсы — часть населения страны, обладающая физическими и интеллектуальными способностями к трудовой деятельности.

Удовлетворенный спрос на рабочую силу — реализация работодателем своей потребности в работниках (по количеству, квалификации, стоимости).

У

Управление — совокупность действий, выбранных на основании определенной информации и направленных на поддержание и улучшение функционирования объекта в соответствии с имеющейся программой (алгоритмом) или целью функционирования; управление персоналом и система организационных, социально-экономических, психологических, нравственных и правовых отношений, обеспечивающих эффективную реализацию возможностей человека как в интересах самого работника, так и организации в целом.

Управление персоналом организации как целенаправленная деятельность руководителей и работников подразделений системы включает разработку стратегии кадровой политики, концепцию, принципы и методы управления персоналом на предприятии.

Управление персоналом организации заключается: в формировании системы управления предприятием в целом и системы управления персоналом; планировании кадровой работы, разработке оперативного плана кадровой работы на предприятии; проведении маркетинга персонала, определении кадрового потенциала и потребности предприятия в персонале; учете и нормировании численности персонала предприятия.

Управление трудом — управление социально-трудовой сферой, т.е. той сферой социально-экономических процессов и отношений, в

которой доминируют отношения по поводу труда (по поводу общественных и производственных условий труда, его осуществления, организации, оплаты, дисциплины, трудовой этики, складывания и функционирования трудовых общностей и т.п.)

Управление трудовыми ресурсами — целенаправленные действия, оказывающие влияние на подбор, расстановку, обучение и оценку деятельности, движение кадров предприятия (организации, фирмы), территории, региона.

Уровень безработицы — отношение числа безработных к численности экономически активного населения, выраженное в процентах.

Уровни управления трудом — структура распределения компетенций в решении тех или иных социально-трудовых вопросов.

Уровень жизни — уровень и степень удовлетворения основных потребностей населения (в питании, жилище, услугах, образовании, здравоохранении и т.д.). Характеризует потребление населением товаров и услуг по сравнению с научно обоснованными нормами или с достигнутым уровнем в какой-то период времени либо в какой-то стране (регионе).

Уровень занятости — процентное отношение численности населения, занятого профессиональным трудом, к численности всего трудоспособного населения (трудовых ресурсов).

Условия труда — совокупность факторов производственной среды и трудового процесса, оказывающих влияние на здоровье и работоспособность человека в процессе труда.

Ф

Формы и системы заработной платы — элемент ее организации, посредством которого осуществляется связь оплаты с количественными и качественными результатами труда.

Формы управления трудом — конкретные практические проявления природы субъектов и объектов этого процесса, характера их взаимоотношений.

Фрикционная безработица — временное отсутствие занятости в период перехода трудящегося с одного предприятия на другое.

Ц

Цена труда — издержки предпринимателя на наем работника.

Циклическая безработица — отсутствие достаточного спроса на труд вообще, обусловленное спадом производства товаров.

Э

Экономически активное население — часть населения, включающая людей, занятых общественно-полезной, как правило, оплачиваемой деятельностью, и безработных, активно ищущих работу.

Экономика страны или региона (в широком воспроизводственном плане) — динамичная общественно-организованная система хозяйствования, обеспечивающая процесс производства, распределения, обмена и потребления общественно полезных материальных благ и услуг.

Экономика труда — динамичная общественно-организованная система, в которой происходит процесс воспроизводства рабочей силы: ее производство (подготовка, обучение, повышение квалификации работников и т.д.), распределение, обмен и потребление, — а также обеспечиваются условия и процесс взаимодействия работника, средств и предметов труда.

Эластичность соотношения цен и заработной платы — одно из важных положений классической экономической теории, согласно которой конкуренция между продавцами ведет к снижению цен, что требует уменьшения издержек, в том числе за счет сокращения заработной платы. Конкуренция между наемными работниками вынуждает их с этим соглашаться. Так устанавливается эластичное соотношение цен и заработной платы.

Эффективная занятость — занятость населения, которая обеспечивает достойный доход, здоровье, рост образовательного и профессионального уровня для каждого члена общества на основе роста общественной производительности труда.

Эффективный спрос — главный фактор по Д. Кейнсу, определяющий занятость. Он считал, что объем затрат труда, на которые предприниматели предъявляют спрос, зависит от ожидаемых расходов общества на потребление и новые инвестиции, что и составляет эффективный спрос.

СПИСОК РЕКОМЕНДУЕМОЙ ЛИТЕРАТУРЫ

Базиков А.А. Экономическая теория в микро-, макро- и мировой экономике : теоретико-практические и учеб.-метод. разработки / А.А. Базиков, В.Л. Базикова ; под ред. М.А. Богатырева. — М. : Финансы и статистика, 2019. — 412 с .

Борисов Е.Ф. Экономика : учебник для вузов / Е.Ф. Борисов, А.А. Петров, Т.Е. Березкина. — М. : Проспект, 2019. — 263 с.

Борисов Е.Ф. Экономическая теория: учеб. для вузов / Е.Ф. Борисов. — 3-е изд., перераб. и доп. — М. : Проспект, 2016. — 535 с.

Вечканов Г.С. Экономическая теория : [учеб. пособие для вузов] / Г.С. Вечканов, Г.Р. Вечканова. — СПб. : Питер, 2016. — 265 с.

Гукасьян Г.М. Экономическая теория : курс лекций и практ. занятия / Г.М. Гукасьян. — 3-е изд. — СПб. : Питер, 2016. — 507 с.

Камаев В.Д. Экономическая теория. Краткий курс : [учеб. для вузов] / В.Д. Камаев, М.З. Ильчиков, Т.А. Борисовская. — 4-е изд., стер. — М. : Кнорус, 2018. — 344 с.

Камаев В.Д. Экономическая теория. Краткий курс : учеб. для вузов / В.Д. Камаев, М.З., Ильчиков, Т.А. Борисовская. — 5-е изд., стер. — М. : Кнорус, 2017. — 382 с.

Конотопов М.В. Экономическая история : учеб. для вузов / М.В. Конотопов, С.И. Сметанин. — 10-е изд., доп. и перераб. — М. : Дашков и К, 2019. — 603 с.

Максимова В.Ф. Микроэкономика : учебник для вузов / В.Ф. Максимова. — 7-е изд., перераб. и доп. — М. : Синергия, 2016. — 496 с.

Максимова В.Ф. Микроэкономика [Текст] : учеб. для вузов / В.Ф. Максимова. — 6-е изд. — М. : Маркет ДС, 2018. — 362 с.

Микроэкономика. Макроэкономика: сборник кейсов : учеб. пособие для преподавателей / А.В. Аносова, И.В. Зороастрова, А.А. Касаткина [и др.] ; под ред. С.Ф. Серегина, А.В. Аносова. — М. : Маркет ДС, 2018. — 384 с.

Новый курс экономической теории : учебник. В 2 кн. — 3-е изд., перераб. и доп. — М. ; Тамбов : Изд. дом ТГУ им. Г.Р. Державина, 2016.

Носова С.С. Основы экономики : учеб. для сред. проф. образования / С.С. Носова. — 5-е изд., стер. — М. : КноРус, 2018. — 311 с.

Политическая экономия: проблемы, воззрения и их отражение в социально-экономической политике. Вып. 1: Общие начала экономической теории / под ред. П.Г. Олдака. — Новосибирск : Изд-во Новосибир. ун-та, 1989. — 240 с.

Розанова Н.М. Микроэкономика. Руководство для будущих профессионалов : учеб. для бакалавров / Н.М. Розанова. — М. : Юрайт, 2019. — 985 с.

Розанова Н.М. Микроэкономика. Руководство для будущих профессионалов : учеб. для бакалавров / Н. М. Розанова. — М. : Юрайт, 2016. — 985 с.

Слагода В.Г. Основы экономики: учеб. для сред. проф. образования / В.Г. Слагода. — Изд. 2-е, испр. — М. : Форум : Инфра-М, 2018. — 218 с.

Тарануха Ю.В. Микроэкономика : учебник / Ю.В. Тарануха, Д.Н. Земляков. — М. : Кнорус, 2016. — 320 с.

Тарасевич Л.С. Микроэкономика : учеб. для бакалавров / Л.С. Тарасевич, П.И. Гребенников, А.И. Леусский. — 7-е изд., перераб. и доп. — М. : Юрайт, 2012. — 543 с.

Тарасевич Л.С. Микроэкономика : учеб. для вузов / Л.С. Тарасевич, П.И. Гребенников, А.И. Леусский. — 7-е изд., перераб. и доп. — М. : Юрайт, 2016. — 541 с.

Трофимова Т.И. Рынок. Общая характеристика и механизм его функционирования : учеб. пособие / Т.И. Трофимова. — Иркутск : Изд-во БГУ, 2018.

Трофимова Т.И. Рыночная система: содержание, функции, типология : учеб. пособие / Т.И. Трофимова. — Иркутск : Изд-во БГУ, 2017.

Шелохова Н.Д. Теория переходной экономики : учеб. пособие / Н.Д. Шелохова. — Иркутск : Изд-во БГУЭП, 2010. — 86 с.

Экономическая теория : учеб. для вузов / под ред. А.И. Добрынина, Л.С. Тарасевича. — 4-е изд. — СПб. : Питер, 2015. — 556 с.

Экономическая теория : учеб. пособие для вузов / под ред. А.Г. Грязновой, В.М. Соколинского. — 5-е изд., испр. и доп. — М. : Кнорус, 2019. — 463 с.

Экономическая теория : учебник / А.И. Амосов [и др.] ; под ред. А.И. Архипова, С.С. Ильина. — М. : Проспект, 2007. — 605 с.

Экономическая теория. Экспресс-курс [Текст] : учеб. пособие / под ред. А.Г. Грязновой, Н.Н. Думной, А.Ю. Юданова. — 5-е изд., стер. — М. : Кнорус, 2018. — 602 с.

Учебное издание

Трофимов Евгений Александрович
Трофимова Татьяна Ивановна

ОСНОВЫ ЭКОНОМИЧЕСКОЙ ТЕОРИИ

Учебное пособие

Издается в авторской редакции

ИД № 06318 от 26.11.01.

Подписано в пользование 24.04.20.

Научное издательство Байкальского государственного университета.

664003, г. Иркутск, ул. Ленина, 11.

<http://bgu.ru>.